

Информационный вестник

Совета и администрации
муниципального района
"Печора"



выпуск № 19

13 ноября 2015 г.
г. Печора

РАЗДЕЛ ПЕРВЫЙ:

Нормативные правовые акты Совета муниципального района «Печора» и проекты нормативных правовых актов

№	наименование	стр.
1.	Распоряжение главы муниципального района «Печора» - председателя Совета района от 11 ноября 2015 года № 06-14 «О проведении публичных слушаний по проектам муниципальных правовых актов»	5
2.	Распоряжение главы муниципального района «Печора» - председателя Совета района от 11 ноября 2015 года № 06-15 «О проведении публичных слушаний по проектам муниципальных правовых актов»	7
3.	Распоряжение главы городского поселения «Печора» от 12 ноября 2015 года № 03/57Р «О проведении публичных слушаний по проекту решения Совета городского поселения «Печора» «О бюджете муниципального образования городского поселения «Печора» на 2016 год и плановый период 2017 и 2018 годов»	8
4.	Проект решения Совета городского поселения «Печора» «О бюджете муниципального образования городского поселения «Печора» на 2016 год и плановый период 2017 и 2018 годов »	9

РАЗДЕЛ ВТОРОЙ:

Нормативные правовые акты администрации муниципального района «Печора» и проекты нормативных правовых актов

№	наименование	стр.
1.	Проект постановления администрации муниципального района «Печора» «Об утверждении проекта межевания территории в границах красных линий ул. Западная - ул. Портовая – ул. Чехова и границах жилой застройки в г. Печоре»	39
2.	Проект постановления администрации муниципального района «Печора» «Об утверждении проекта межевания территории в границах красных линий ул. Западная - ул. Свободы – ул. Чехова и границах жилой застройки в г. Печоре»	41
3.	Проект постановления администрации муниципального района «Печора» «Об утверждении проекта межевания территории в границах красных линий ул. Портовая - ул. Гагарина и границах жилой застройки в г. Печоре»	43
4.	Проект постановления администрации муниципального района «Печора» «Об утверждении проекта межевания территории в границах красных линий ул. Гагарина - ул. Портовая и границах жилой застройки в г. Печоре»	45
5.	Проект постановления администрации муниципального района «Печора» «Об утверждении проекта межевания территории в границах красных линий ул. Гагарина - ул. Речная и границах жилой застройки в г. Печоре»	47
6.	Проект постановления администрации муниципального района «Печора» «Об утверждении проекта межевания территории в границах красных линий ул. Гагарина - ул. Свободы – Печорский проспект и границах жилой застройки в г. Печоре»	49

7.	Проект постановления администрации муниципального района «Печора» «Об утверждении проекта межевания территории в границах красных линий ул. Железнодорожная – пер. Канинский и границах жилой застройки в г. Печоре»	51
8.	Проект постановления администрации муниципального района «Печора» «Об утверждении проекта межевания территории в границах красных линий ул. Русанова - ул. Ленинградская и границах жилой застройки в г. Печоре»	53
9.	Проект постановления администрации муниципального района «Печора» «Об утверждении проекта межевания территории в границах красных линий ул. Социалистическая - ул. Портовая и границах жилой застройки в г. Печоре»	55
10.	Проект постановления администрации муниципального района «Печора» «Об утверждении проекта межевания территории в границах красных линий ул. Социалистическая - ул. Свободы и границах жилой застройки в г. Печоре»	57
11.	Проект постановления администрации муниципального района «Печора» «Об утверждении проекта межевания территории в границах красных линий ул. Восточная и границах жилой застройки в г. Печоре»	59
12.	Проект постановления администрации муниципального района «Печора» «Об утверждении проекта межевания территории в границах красных линий ул. Мехколонна - 53 и границах жилой застройки в г. Печоре»	61
13.	Проект постановления администрации муниципального района «Печора» «Об утверждении проекта межевания территории в границах красных линий ул. Московская - ул. 8-е Марта и границах жилой застройки в г. Печоре»	63
14.	Проект постановления администрации муниципального района «Печора» «Об утверждении проекта межевания территории в границах красных линий ул. Московская - ул. Островского и границах жилой застройки в г. Печоре»	65
15.	Проект постановления администрации муниципального района «Печора» «Об утверждении проекта межевания территории в границах красных линий ул. Октябрьская и границах жилой застройки в г. Печоре»	67
16.	Проект постановления администрации муниципального района «Печора» «Об утверждении проекта межевания территории в границах красных линий ул. Первомайская - ул. Советская – ул. Пионерская и границах жилой застройки в г. Печоре»	69
17.	Проект постановления администрации муниципального района «Печора» «Об утверждении проекта межевания территории в границах красных линий ул. Пионерская - ул. Советская и границах жилой застройки в г. Печоре»	71
18.	Проект постановления администрации муниципального района «Печора» «Об утверждении проекта межевания территории в границах ул. Путейская и производственной зоны в г. Печоре»	73
19.	Проект постановления администрации муниципального района «Печора» «Об утверждении проекта межевания территории в границах красных линий ул. Гагарина – пер. Октябрьский и границах жилой застройки в п. Озерный, г. Печора Республики Коми»	75
20.	Проект постановления администрации муниципального района «Печора» «Об утверждении проекта межевания территории в границах красных линий ул. Запрудная и границах жилой застройки в п. Озерный, г. Печора Республики Коми»	77
21.	Проект постановления администрации муниципального района «Печора» «Об утверждении проекта межевания территории в границах красных линий	79

	ул. Парковая и границах жилой застройки в п. Кедровый Шор, г. Печора Республики Коми»	
22.	Проект постановления администрации муниципального района «Печора» «Об утверждении проекта межевания территории в границах красных линий ул. Терешковой – ул. Центральная и границах жилой застройки в п. Озерный, г. Печора Республики Коми»	81
23.	Проект постановления администрации муниципального района «Печора» «Об утверждении проекта межевания территории в границах красных линий ул. Центральная и границах жилой застройки в п. Озерный, г. Печора Республики Коми»	83
24.	Проект постановления администрации муниципального района «Печора» «Об утверждении проекта межевания территории в границах красных линий ул. Центральная и границах жилой застройки в п. Озерный, г. Печора Республики Коми»	85
25.	Проект постановления администрации муниципального района «Печора» «Об утверждении проекта межевания территории в границах красных линий ул. Школьная и границах жилой застройки в п. Красный Яг, г. Печора Республики Коми»	87

Объявления:

- **30 ноября 2015 года в 16-30 часов** в сессионном зале администрации муниципального района «Печора» по адресу: г. Печора, ул. Ленинградская, д.15 состоится публичные слушания по проекту решения Совета городского поселения «Печора» «О бюджете муниципального образования городского поселения «Печора» на 2016 год и плановый период 2017 и 2018 годов»;

- **14 декабря 2015 года в 15.00 часов** в здании ДК п. Озерный по адресу: г. Печора, п. Озерный, ул. Центральная, д.31 состоится публичные слушания по проектам муниципальных правовых актов - постановлений администрации муниципального района «Печора» об утверждении проектов межевания территории в границах красных линий улиц и границах жилой застройки в п. Озерный, п. Кедровый Шор, п. Красный Яг г. Печора Республики Коми;

- **15 декабря 2015 года в 16.30 часов** в сессионном зале администрации МР «Печора» по адресу: г. Печора, ул. Ленинградская, д. 15 состоится публичные слушания по проектам муниципальных правовых актов - постановлений администрации муниципального района «Печора» об утверждении проектов межевания территории в границах красных линий улиц и границах жилой застройки в г. Печоре.

РАЗДЕЛ ПЕРВЫЙ:
Нормативные правовые акты
Совета муниципального района «Печора» и проекты
нормативных правовых актов

РАСПОРЯЖЕНИЕ
ТШӨКТӨМ

«11» ноября 2015 года
г. Печора, Республика Коми

№ 06-14

О проведении публичных слушаний
по проектам муниципальных правовых актов

В соответствии с частью 3 статьи 28 Федерального закона от 6 октября 2003 года № 131-ФЗ «Об общих принципах организации местного самоуправления в Российской Федерации» и статьей 16 Устава муниципального образования муниципального района «Печора»:

1. Назначить на 15 декабря 2015 года проведение публичных слушаний по проектам муниципальных правовых актов – постановлений администрации муниципального района «Печора»:

- Об утверждении проекта межевания территории в границах красных линий ул. Западная - ул. Портовая – ул. Чехова и границах жилой застройки в г. Печоре;
- Об утверждении проекта межевания территории в границах красных линий ул. Западная – ул. Свободы – ул. Чехова и границах жилой застройки в г. Печоре;
- Об утверждении проекта межевания территории в границах красных линий ул. Портовая – ул. Гагарина и границах жилой застройки в г. Печоре;
- Об утверждении проекта межевания территории в границах красных линий ул. Гагарина – ул. Портовая и границах жилой застройки в г. Печоре;
- Об утверждении проекта межевания территории в границах красных линий ул. Гагарина – ул. Речная и границах жилой застройки в г. Печоре;
- Об утверждении проекта межевания территории в границах красных линий ул. Гагарина – ул. Свободы – Печорский проспект и границах жилой застройки в г. Печоре;
- Об утверждении проекта межевания территории в границах красных линий ул. Железнодорожная – пер. Канинский и границах жилой застройки в г. Печоре;
- Об утверждении проекта межевания территории ул. Русанова – ул. Ленинградская и границах жилой застройки в г. Печоре;
- Об утверждении проекта межевания территории ул. Социалистическая – ул. Портовая и границах жилой застройки в г. Печоре;
- Об утверждении проекта межевания территории в границах красных линий ул. Социалистическая – ул. Свободы и границах жилой застройки в г. Печоре;
- Об утверждении проекта межевания территории в границах красных линий ул. Восточная и границах жилой застройки в г. Печоре;
- Об утверждении проекта межевания территории в границах красных линий ул. Мехколонна - 53 и границах жилой застройки в г. Печоре;

- Об утверждении проекта межевания территории в границах красных линий ул. Московская – ул. 8-е Марта и границах жилой застройки в г. Печоре;
- Об утверждении проекта межевания территории в границах красных линий ул. Московская – ул. Островского и границах жилой застройки в г. Печоре;
- Об утверждении проекта межевания территории в границах красных линий ул. Октябрьская и границах жилой застройки в г. Печоре;
- Об утверждении проекта межевания территории в границах красных линий ул. Первомайская – ул. Советская – ул. Пионерская и границах жилой застройки в г. Печоре;
- Об утверждении проекта межевания территории в границах красных линий ул. Пионерская – ул. Советская и границах жилой застройки в г. Печоре;
- Об утверждении проекта межевания территории в границах ул. Путейская и производственной зоны в г. Печоре.

2. Назначить председательствующим на публичных слушаниях депутата Совета муниципального района «Печора» Хватова М.Б.

3. Опубликовать настоящее распоряжение и объявление о проведении публичных слушаний в газете «Печорское время».

4. Опубликовать настоящее распоряжение, проекты муниципальных правовых актов, объявление о проведении публичных слушаний в Информационном вестнике Совета и администрации МР «Печора» № 19 от 13 ноября 2015 года и разместить на официальном портале администрации МР «Печора».

Глава муниципального района «Печора» -
председатель Совета района

В.А. Анищик

**РАСПОРЯЖЕНИЕ
ТШОКТОМ**

«11» ноября 2015 года
г. Печора, Республика Коми

№ 06-15

О проведении публичных слушаний
по проектам муниципальных правовых актов

В соответствии с частью 3 статьи 28 Федерального закона от 6 октября 2003 года № 131-ФЗ «Об общих принципах организации местного самоуправления в Российской Федерации» и статьей 16 Устава муниципального образования муниципального района «Печора»:

1. Назначить на 14 декабря 2015 года проведение публичных слушаний по проектам муниципальных правовых актов – постановлений администрации муниципального района «Печора»:

- Об утверждении проекта межевания территории в границах красных линий ул. Гагарина – пер. Октябрьский и границах жилой застройки в п. Озерный, г. Печора Республики Коми;

- Об утверждении проекта межевания территории в границах красных линий ул. Запрудная и границах жилой застройки в п. Озерный, г. Печора Республики Коми;

- Об утверждении проекта межевания территории в границах красных линий ул. Парковая и границах жилой застройки в п. Кедровый Шор, г. Печора Республики Коми;

- Об утверждении проекта межевания территории в границах красных линий ул. Терешковой – ул. Центральная и границах жилой застройки в п. Озерный, г. Печора Республики Коми;

- Об утверждении проекта межевания территории в границах красных линий ул. Центральная и границах жилой застройки в п. Озерный, г. Печора Республики Коми;

- Об утверждении проекта межевания территории в границах красных линий ул. Центральная и границах жилой застройки в п. Озерный, г. Печора Республики Коми;

- Об утверждении проекта межевания территории в границах красных линий ул. Школьная и границах жилой застройки в п. Красный Яг, г. Печора Республики Коми.

2. Назначить председательствующим на публичных слушаниях главу сельского поселения «Озерный» Купцову Н.С. (по согласованию).

3. Опубликовать настоящее распоряжение и объявление о проведении публичных слушаний в газете «Печорское время».

4. Опубликовать настоящее распоряжение, проекты муниципальных правовых актов, объявление о проведении публичных слушаний в Информационном вестнике Совета и администрации МР «Печора» № 19 от 13 ноября 2015 года и разместить на официальном портале администрации МР «Печора».

Глава муниципального района «Печора» -
председатель Совета района

В.А. Анищик

**РАСПОРЯЖЕНИЕ
ТШОКТОМ**

«12» ноября 2015 года
г. Печора, Республика Коми

№ 3/57Р

О проведении публичных слушаний по проекту решения Совета городского поселения «Печора» «О бюджете муниципального образования городского поселения «Печора» на 2016 год и плановый период 2017 и 2018 годов»

В соответствии с частью 3 статьи 28 Федерального закона от 6 октября 2003 года № 131-ФЗ «Об общих принципах организации местного самоуправления в Российской Федерации», статьей 22 Устава муниципального образования городского поселения «Печора» и раздела 5 Порядка организации и проведения публичных слушаний на территории муниципального образования городского поселения «Печора», утвержденного решением Совета городского поселения «Печора» от 30.09.2013 года № 3-9/42:

1. Назначить на 30 ноября 2015 года проведение публичных слушаний по проекту решения Совета городского поселения «Печора» «О бюджете муниципального образования городского поселения «Печора» на 2016 год и плановый период 2017 и 2018 годов».
2. Опубликовать настоящее распоряжение и объявление о проведении публичных слушаний в газете «Печорское время».
3. Опубликовать настоящее распоряжение, проект решения Совета ГП «Печора» и объявление о проведении публичных слушаний в Информационном вестнике Совета и администрации муниципального района «Печора» от 13 ноября 2015 года № 19.
4. Назначить председательствующим на публичных слушаниях по проекту решения Совета городского поселения «Печора» «О бюджете муниципального образования городского поселения «Печора» на 2016 год и плановый период 2017 и 2018 годов» Бусыгина Григория Константиновича – председателя постоянной комиссии Совета городского поселения «Печора» по бюджету, налогам, экономической политике и благоустройству (по согласованию).

И.о. главы городского поселения «Печора»-
председателя Совета поселения

А.И. Шабанов

**РЕШЕНИЕ
КЫВКÖРТÖД
(ПРОЕКТ)**

« » 2015 года
г. Печора Республика Коми

№

**О бюджете муниципального образования городского поселения «Печора»
на 2016 год и плановый период 2017 и 2018 годов**

В соответствии со статьей 30 Устава муниципального образования городского поселения «Печора», Совет городского поселения «Печора» **р е ш и л:**

1. Утвердить основные характеристики бюджета муниципального образования городского поселения «Печора» на 2016 год:
общий объем доходов в сумме 133 740,0 тыс. рублей;
общий объем расходов в сумме 140 740,0 тыс. рублей;
дефицит в сумме 7 000,0 тыс. рублей.

2. Утвердить основные характеристики бюджета муниципального образования городского поселения «Печора» на 2017 год и 2018 год:
общий объем доходов на 2017 год в сумме 139 221,5 тыс. рублей
и на 2018 год в сумме 146 553,5 тыс. рублей;
общий объем расходов на 2017 год в сумме 142 221,5 тыс. рублей
и на 2018 год в сумме 149 553,5 тыс. рублей;
дефицит на 2017 год в сумме 3 000,0 тыс. рублей и
на 2018 год в сумме 3 000,0 тыс. рублей.

3. Установить общий объем условно утвержденных расходов на 2017 год в сумме 3 600,0 тыс. рублей и на 2018 год в сумме 7 500,0 тыс. рублей.

4. Установить общий объем бюджетных ассигнований, направляемых на исполнение публичных нормативных обязательств бюджета муниципального образования городского поселения «Печора», на 2016 год в сумме 0,0 тыс. рублей, на 2017 год в сумме 0,0 тыс. рублей и на 2018 год в сумме 0,0 тыс. рублей.

5. Утвердить объем поступлений доходов в бюджет муниципального образования городского поселения «Печора» в 2016 году в суммах согласно приложению 1 к настоящему решению, в том числе объем межбюджетных трансфертов, получаемых из других бюджетов бюджетной системы Российской Федерации, в сумме 2 438,9 тыс. рублей.

5.1. Утвердить объем поступлений доходов в бюджет муниципального образования городского поселения «Печора» в 2017 году в суммах согласно приложению 2 к настоящему решению, в том числе объем межбюджетных трансфертов, получаемых из других бюджетов бюджетной системы Российской Федерации, в сумме 2 476,5 тыс. рублей.

5.2. Утвердить объем поступлений доходов в бюджет муниципального образования городского поселения «Печора» в 2018 году в суммах согласно приложению 2 к настоящему решению, в том числе объем межбюджетных трансфертов, получаемых из других бюджетов бюджетной системы Российской Федерации, в сумме 2 469,3 тыс. рублей.

6. Утвердить объем бюджетных ассигнований Дорожного фонда муниципального образования городского поселения «Печора» на 2016 год в размере 2 937,4 тыс. рублей, на 2017 размере 2 540,6 тыс. рублей и на 2018 год в размере 2 581,8 тыс. рублей.

7. Утвердить распределение бюджетных ассигнований по разделам, подразделам, целевым статьям и видам расходов классификации расходов бюджетов Российской Федерации в ведомственной структуре расходов бюджета муниципального образования городского поселения «Печора»:

- 1) на 2016 год согласно приложению 3 к настоящему решению;
- 2) на плановый период 2017 и 2018 годов согласно приложению 4 к настоящему решению.

8. Утвердить источники финансирования дефицита бюджета муниципального образования городского поселения «Печора»:

- 1) на 2016 год согласно приложению 5 к настоящему решению;
- 2) на плановый период 2017 и 2018 годов согласно приложению 6 к настоящему решению.

9. Утвердить перечень главных администраторов доходов бюджета муниципального образования городского поселения «Печора» согласно приложению 7 к настоящему решению.

10. Утвердить перечень главных администраторов источников финансирования дефицита бюджета муниципального образования городского поселения «Печора» согласно приложению 8 к настоящему решению.

11. Установить, что муниципальные унитарные предприятия муниципального образования городского поселения «Печора» перечисляют в бюджет муниципального образования городского поселения «Печора» 30 процентов прибыли, остающейся в распоряжении муниципальных унитарных предприятий после уплаты налогов и иных обязательных платежей.

Порядок исчисления и перечисления указанных платежей в бюджет муниципального образования городского поселения «Печора» устанавливается решением Совета городского поселения «Печора».

12. Установить предельный объем муниципального долга муниципального образования городского поселения «Печора» на 2016 год в сумме 0,0 тыс. рублей.

Установить предельный объем муниципального долга муниципального образования городского поселения «Печора» на 2017 год в сумме 0,0 тыс. рублей и на 2018 год в сумме 0,0 тыс. рублей.

13. Установить верхний предел муниципального долга муниципального образования городского поселения «Печора» по состоянию на 1 января 2017 года в сумме 0,0 тыс. рублей, в том числе верхний предел долга по муниципальным гарантиям муниципального образования городского поселения «Печора» в сумме 0,0 тыс. рублей.

Установить верхний предел муниципального долга муниципального образования городского поселения «Печора» по состоянию на 1 января 2018 года в сумме 0,0 тыс. рублей, в том числе верхний предел долга по муниципальным гарантиям муниципального образования городского поселения «Печора» в сумме 0,0 тыс. рублей, и на 1 января 2019 года в сумме 0,0 тыс. рублей, в том числе верхний предел долга по муниципальным гарантиям муниципального образования городского поселения «Печора» в сумме 0,0 тыс. рублей.

14. Утвердить объем расходов на обслуживание муниципального долга муниципального образования городского поселения «Печора» в 2016 году в сумме 0,0 тыс. рублей.

Утвердить объем расходов на обслуживание муниципального долга муниципального образования городского поселения «Печора» в 2017 году в сумме 0,0 тыс. рублей и в 2018 году в сумме 0,0 тыс. рублей.

15. Утвердить программу муниципальных заимствований муниципального образования городского поселения «Печора» на 2016 год согласно приложению 9 к настоящему решению.

Утвердить программу муниципальных заимствований муниципального образования городского поселения «Печора» на плановый период 2017 и 2018 годов согласно приложению 10 к настоящему решению.

16. Утвердить программу муниципальных гарантий муниципального образования городского поселения «Печора» в валюте Российской Федерации на 2016 год согласно приложению 11 к настоящему решению.

Утвердить программу муниципальных гарантий муниципального образования городского поселения «Печора» в валюте Российской Федерации на плановый период 2017 и 2018 годов согласно приложению 12 к настоящему решению.

17. Средства в валюте Российской Федерации, поступающие во временное распоряжение получателей средств бюджета муниципального образования городского поселения «Печора», могут учитываться на лицевых счетах, открытых им в управлении финансов муниципального района «Печора» на счете, открытом в учреждении Центрального банка Российской Федерации в соответствии с законодательством Российской Федерации, на котором отражаются операции со средствами, поступающими во временное распоряжение получателей средств бюджета муниципального образования городского поселения «Печора» в порядке, установленном управлением финансов муниципального района «Печора».

18. Установить в соответствии со статьей 217 Бюджетного кодекса Российской Федерации следующие основания для внесения в 2016 году изменений в показатели сводной бюджетной росписи бюджета муниципального образования городского поселения «Печора», связанные с особенностями исполнения бюджета муниципального образования городского поселения «Печора»:

1) внесение Министерством финансов Российской Федерации изменений в Указания о порядке применения бюджетной классификации Российской Федерации, Министерством финансов Республики Коми изменений в Порядок определения перечня и кодов целевых статей и видов расходов бюджетов, финансовое обеспечение которых осуществляется за счет межбюджетных субсидий, субвенций и иных межбюджетных трансфертов, имеющих целевое назначение из бюджета Республики Коми в части отражения расходов по кодам разделов, подразделов, кодам классификации операций

сектора государственного управления, а также в части отражения расходов, осуществляемых за счет межбюджетных трансфертов, полученных в форме субсидий, субвенций и иных межбюджетных трансфертов, имеющих целевое назначение, по кодам целевых статей, видов расходов;

2) перераспределение бюджетных ассигнований в пределах, предусмотренных главному распорядителю бюджетных средств на предоставление бюджетным и автономным учреждениям субсидий на финансовое обеспечение муниципального задания на оказание муниципальных услуг (выполнение работ) и субсидий на иные цели;

3) в случае увеличения бюджетных ассигнований по отдельным разделам, подразделам, целевым статьям и видам расходов бюджета за счет экономии по использованию в текущем финансовом году бюджетных ассигнований - в пределах общего объема бюджетных ассигнований, предусмотренных главному распорядителю бюджетных средств в текущем финансовом году при условии, что увеличение бюджетных ассигнований по соответствующему виду расходов не превышает 10 процентов;

4) внесение в 2016 году изменений в показатели сводной бюджетной росписи бюджета муниципального образования городского поселения «Печора» в связи с увеличением бюджетных ассигнований текущего финансового года в объеме, не превышающем сумму остатка неиспользованных бюджетных ассигнований на оплату заключенных от имени муниципального образования муниципального района «Печора» муниципальных контрактов на поставку товаров, выполнение работ, оказание услуг, подлежащих в соответствии с условиями этих муниципальных контрактов оплате в отчетном финансовом году, осуществляется в случае принятия администрацией муниципального района «Печора» соответствующего решения.

19. Установить, что денежные средства, внесенные участниками конкурсов и аукционов при осуществлении закупок товаров, работ, услуг для муниципальных нужд муниципального образования городского поселения «Печора» и нужд бюджетных учреждений муниципального образования городского поселения «Печора» в качестве обеспечения заявки на участие в конкурсе или аукционе и не подлежащие возврату или подлежащие перечислению оператором электронной площадки муниципальным и иным заказчикам муниципального образования городского поселения «Печора», а также денежные суммы, подлежащие уплате по банковской гарантии, по основаниям, предусмотренным Федеральным законом «О контрактной системе в сфере закупок товаров, работ, услуг для обеспечения государственных и муниципальных нужд», зачисляются в доход бюджета муниципального образования городского поселения «Печора».

Установить, что денежные средства, перечисленные муниципальным заказчикам в качестве обеспечения муниципальных контрактов и не подлежащие возврату поставщикам (исполнителям, подрядчикам), а также сумма средств по банковской гарантии, подлежащих уплате гарантом муниципальному заказчику в случае ненадлежащего исполнения обязательств принципалом, предусмотренных муниципальными контрактами в соответствии с Федеральным законом «О контрактной системе в сфере закупок товаров, работ, услуг для обеспечения государственных и муниципальных нужд», зачисляются в доход бюджета муниципального образования городского поселения «Печора».

20. Установить, что сумма цены за право заключения муниципального контракта в случае проведения электронного аукциона на право заключить муниципальный контракт в порядке, предусмотренном Федеральным законом «О контрактной системе в сфере закупок товаров, работ, услуг для обеспечения государственных и муниципальных нужд»,

зачисляется в доход бюджета муниципального образования городского поселения «Печора».

21. Установить, что перечень строек и объектов, подлежащих строительству за счет средств бюджета муниципального образования городского поселения «Печора» утверждается постановлением главы администрации муниципального района «Печора».

22. Контроль за выполнением настоящего решения возложить на постоянную комиссию Совета городского поселения «Печора» по бюджету, налогам, экономической политике и благоустройству (Бусыгин Г.К.).

23. Настоящее решение вступает в силу с 01 января 2016 года и подлежит официальному опубликованию.

И.о. главы городского поселения «Печора» -
председателя Совета поселения

А.И. Шабанов

**ОБЪЕМ ПОСТУПЛЕНИЙ ДОХОДОВ БЮДЖЕТА МУНИЦИПАЛЬНОГО ОБРАЗОВАНИЯ ГОРОДСКОГО ПОСЕЛЕНИЯ «ПЕЧОРА»
НА 2016 ГОД**

Код классификации доходов бюджетов Российской Федерации	Наименование	Сумма (тыс. рублей)
000 1 00 00000 00 0000 000	НАЛОГОВЫЕ И НЕНАЛОГОВЫЕ ДОХОДЫ	131 301,1
000 1 01 00000 00 0000 000	НАЛОГИ НА ПРИБЫЛЬ, ДОХОДЫ	98 760,0
000 1 01 02000 01 0000 110	Налог на доходы физических лиц	98 760,0
000 1 01 02010 01 0000 110	Налог на доходы физических лиц с доходов, источником которых является налоговый агент, за исключением доходов, в отношении которых исчисление и уплата налога осуществляются в соответствии со статьями 227, 227.1 и 228 Налогового кодекса Российской Федерации	97 800,0
000 1 01 02020 01 0000 110	Налог на доходы физических лиц с доходов, полученных от осуществления деятельности физическими лицами, зарегистрированными в качестве индивидуальных предпринимателей, нотариусов, занимающихся частной практикой, адвокатов, учредивших адвокатские кабинеты, и других лиц, занимающихся частной практикой в соответствии со статьей 227 Налогового кодекса Российской Федерации	390,0
000 1 01 02030 01 0000 110	Налог на доходы физических лиц с доходов, полученных физическими лицами в соответствии со статьей 228 Налогового кодекса Российской Федерации	570,0
000 1 03 00000 00 0000 000	НАЛОГИ НА ТОВАРЫ (РАБОТЫ, УСЛУГИ), РЕАЛИЗУЕМЫЕ НА ТЕРРИТОРИИ РОССИЙСКОЙ ФЕДЕРАЦИИ	1 737,1
000 1 03 02000 01 0000 110	Акцизы по подакцизным товарам (продукции), производимым на территории Российской Федерации	1 737,1
000 1 03 02230 01 0000 110	Доходы от уплаты акцизов на дизельное топливо, подлежащие распределению между бюджетами субъектов Российской Федерации и местными бюджетами с учетом установленных дифференцированных нормативов отчислений в местные бюджеты	573,2
000 1 03 02240 01 0000 110	Доходы от уплаты акцизов на моторные масла для дизельных и (или) карбюраторных (инжекторных) двигателей, подлежащие распределению между бюджетами субъектов Российской Федерации и местными бюджетами с учетом установленных дифференцированных нормативов отчислений в местные бюджеты	17,4
000 1 03 02250 01 0000 110	Доходы от уплаты акцизов на автомобильный бензин, подлежащие распределению между бюджетами субъектов Российской Федерации и местными бюджетами с учетом установленных дифференцированных нормативов отчислений в местные бюджеты	1 146,5
000 1 06 00000 00 0000 000	НАЛОГИ НА ИМУЩЕСТВО	18 853,0
000 1 06 01000 00 0000 110	Налог на имущество физических лиц	4 900,0

000 1 06 01030 13 0000 110	Налог на имущество физических лиц, взимаемый по ставкам, применяемым к объектам налогообложения, расположенным в границах городских поселений	4 900,0
000 1 06 06000 00 0000 110	Земельный налог	13 953,0
000 1 06 06030 00 0000 110	Земельный налог с организаций	10 847,0
000 1 06 06033 13 0000 110	Земельный налог с организаций, обладающих земельным участком, расположенным в границах городских поселений	10 847,0
000 1 06 06040 00 0000 110	Земельный налог с физических лиц	3 106,0
000 1 06 06043 13 0000 110	Земельный налог с физических лиц, обладающих земельным участком, расположенным в границах городских поселений	3 106,0
000 1 08 00000 00 0000 000	ГОСУДАРСТВЕННАЯ ПОШЛИНА	10,0
000 1 08 07000 01 0000 110	Государственная пошлина за государственную регистрацию, а также за совершение прочих юридически значимых действий	10,0
000 1 08 07170 01 0000 110	Государственная пошлина за выдачу специального разрешения на движение по автомобильным дорогам транспортных средств, осуществляющих перевозки опасных, тяжеловесных и (или) крупногабаритных грузов	10,0
000 1 08 07175 01 0000 110	Государственная пошлина за выдачу органом местного самоуправления поселения специального разрешения на движение по автомобильным дорогам транспортных средств, осуществляющих перевозки опасных, тяжеловесных и (или) крупногабаритных грузов, зачисляемая в бюджеты поселений	10,0
000 1 11 00000 00 0000 000	ДОХОДЫ ОТ ИСПОЛЬЗОВАНИЯ ИМУЩЕСТВА, НАХОДЯЩЕГОСЯ В ГОСУДАРСТВЕННОЙ И МУНИЦИПАЛЬНОЙ СОБСТВЕННОСТИ	10 866,0
000 1 11 05000 00 0000 120	Доходы, получаемые в виде арендной либо иной платы за передачу в возмездное пользование государственного и муниципального имущества (за исключением имущества бюджетных и автономных учреждений, а также имущества государственных и муниципальных унитарных предприятий, в том числе казенных)	9 744,0
000 1 11 05010 00 0000 120	Доходы, получаемые в виде арендной платы за земельные участки, государственная собственность на которые не разграничена, а также средства от продажи права на заключение договоров аренды указанных земельных участков	9 284,0
000 1 11 05013 13 0000 120	Доходы, получаемые в виде арендной платы за земельные участки, государственная собственность на которые не разграничена и которые расположены в границах городских поселений, а также средства от продажи права на заключение договоров аренды указанных земельных участков	9 284,0
000 1 11 05030 00 0000 120	Доходы от сдачи в аренду имущества, находящегося в оперативном управлении органов государственной власти, органов местного самоуправления, государственных внебюджетных фондов и созданных ими учреждений (за исключением имущества бюджетных и автономных учреждений)	460,0
000 1 11 05035 13 0000 120	Доходы от сдачи в аренду имущества, находящегося в оперативном управлении органов управления городских поселений и созданных ими учреждений (за исключением имущества муниципальных бюджетных и автономных учреждений)	460,0
000 1 11 07000 00 0000 120	Платежи от государственных и муниципальных унитарных предприятий	1 122,0
000 1 11 07010 00 0000 120	Доходы от перечисления части прибыли государственных и муниципальных унитарных предприятий, остающейся после уплаты налогов и обязательных платежей	1 122,0

000 1 11 07015 13 0000 120	Доходы от перечисления части прибыли, остающейся после уплаты налогов и иных обязательных платежей муниципальных унитарных предприятий, созданных городскими поселениями	1 122,0
000 1 14 00000 00 0000 000	ДОХОДЫ ОТ ПРОДАЖИ МАТЕРИАЛЬНЫХ И НЕМАТЕРИАЛЬНЫХ АКТИВОВ	1 050,0
000 1 14 06000 00 0000 430	Доходы от продажи земельных участков, находящихся в государственной и муниципальной собственности	1 050,0
000 1 14 06010 00 0000 430	Доходы от продажи земельных участков, государственная собственность на которые не разграничена	1 050,0
000 1 14 06013 13 0000 430	Доходы от продажи земельных участков, государственная собственность на которые не разграничена и которые расположены в границах городских поселений	1 050,0
000 1 17 00000 00 0000 000	ПРОЧИЕ НЕНАЛОГОВЫЕ ДОХОДЫ	25,0
000 1 17 05000 00 0000 180	Прочие неналоговые доходы	25,0
000 1 17 05050 13 0000 180	Прочие неналоговые доходы бюджетов городских поселений	25,0
000 2 00 00000 00 0000 000	БЕЗВОЗМЕЗДНЫЕ ПОСТУПЛЕНИЯ	2 438,9
000 2 02 00000 00 0000 000	БЕЗВОЗМЕЗДНЫЕ ПОСТУПЛЕНИЯ ОТ ДРУГИХ БЮДЖЕТОВ БЮДЖЕТНОЙ СИСТЕМЫ РОССИЙСКОЙ ФЕДЕРАЦИИ	2 438,9
000 2 02 01000 00 0000 151	Дотации бюджетам субъектов Российской Федерации и муниципальных образований	1 248,6
000 2 02 01001 00 0000 151	Дотации на выравнивание бюджетной обеспеченности	1 248,6
000 2 02 01001 13 0000 151	Дотации бюджетам городских поселений на выравнивание бюджетной обеспеченности	1 248,6
000 2 02 02000 00 0000 151	Субсидии бюджетам бюджетной системы Российской Федерации (межбюджетные субсидии)	1 190,3
000 2 02 02999 00 0000 151	Прочие субсидии	1 190,3
000 2 02 02999 13 0000 151	Прочие субсидии бюджетам городских поселений	1 190,3
000 2 02 02999 13 0000 151	Субсидии бюджетам городских поселений на содержание автомобильных дорог общего пользования местного значения	1 190,3
	ВСЕГО ДОХОДОВ	133 740,0

**ОБЪЕМ ПОСТУПЛЕНИЙ ДОХОДОВ БЮДЖЕТА МУНИЦИПАЛЬНОГО ОБРАЗОВАНИЯ ГОРОДСКОГО ПОСЕЛЕНИЯ «ПЕЧОРА»
НА ПЛАНОВЫЙ ПЕРИОД 2017 И 2018 ГОДА**

Код классификации доходов бюджетов Российской Федерации	Наименование	Сумма (тыс. рублей)	
		2017 год	2018 год
000 1 00 00000 00 0000 000	НАЛОГОВЫЕ И НЕНАЛОГОВЫЕ ДОХОДЫ	136 745,0	144 084,2
000 1 01 00000 00 0000 000	НАЛОГИ НА ПРИБЫЛЬ, ДОХОДЫ	104 160,0	110 893,0
000 1 01 02000 01 0000 110	Налог на доходы физических лиц	104 160,0	110 893,0
000 1 01 02010 01 0000 110	Налог на доходы физических лиц с доходов, источником которых является налоговый агент, за исключением доходов, в отношении которых исчисление и уплата налога осуществляются в соответствии со статьями 227, 227.1 и 228 Налогового кодекса Российской Федерации	103 180,0	109 887,0
000 1 01 02020 01 0000 110	Налог на доходы физических лиц с доходов, полученных от осуществления деятельности физическими лицами, зарегистрированными в качестве индивидуальных предпринимателей, нотариусов, занимающихся частной практикой, адвокатов, учредивших адвокатские кабинеты, и других лиц, занимающихся частной практикой в соответствии со статьей 227 Налогового кодекса Российской Федерации	395,0	403,0
000 1 01 02030 01 0000 110	Налог на доходы физических лиц с доходов, полученных физическими лицами в соответствии со статьей 228 Налогового кодекса Российской Федерации	585,0	603,0
000 1 03 00000 00 0000 000	НАЛОГИ НА ТОВАРЫ (РАБОТЫ, УСЛУГИ), РЕАЛИЗУЕМЫЕ НА ТЕРРИТОРИИ РОССИЙСКОЙ ФЕДЕРАЦИИ	1 288,0	1 329,2
000 1 03 02000 01 0000 110	Акцизы по подакцизным товарам (продукции), производимым на территории Российской Федерации	1 288,0	1 329,2
000 1 03 02230 01 0000 110	Доходы от уплаты акцизов на дизельное топливо, подлежащие распределению между бюджетами субъектов Российской Федерации и местными бюджетами с учетом установленных дифференцированных нормативов отчислений в местные бюджеты	425,0	438,6
000 1 03 02240 01 0000 110	Доходы от уплаты акцизов на моторные масла для дизельных и (или) карбюраторных (инжекторных) двигателей, подлежащие распределению между бюджетами субъектов Российской Федерации и местными бюджетами с учетом установленных дифференцированных нормативов отчислений в местные бюджеты	13,0	13,3
000 1 03 02250 01 0000 110	Доходы от уплаты акцизов на автомобильный бензин, подлежащие распределению между бюджетами субъектов Российской Федерации и местными бюджетами с учетом установленных дифференцированных нормативов отчислений в местные бюджеты	850,0	877,3

000 1 06 00000 00 0000 000	НАЛОГИ НА ИМУЩЕСТВО	19 025,0	19 285,0
000 1 06 01000 00 0000 110	Налог на имущество физических лиц	5 000,0	5 100,0
000 1 06 01030 13 0000 110	Налог на имущество физических лиц, взимаемый по ставкам, применяемым к объектам налогообложения, расположенным в границах городских поселений	5 000,0	5 100,0
000 1 06 06000 00 0000 110	Земельный налог	14 025,0	14 185,0
000 1 06 06030 00 0000 110	Земельный налог с организаций	10 918,0	11 077,0
000 1 06 06033 13 0000 110	Земельный налог с организаций, обладающих земельным участком, расположенным в границах городских поселений	10 918,0	11 077,0
000 1 06 06040 00 0000 110	Земельный налог с физических лиц	3 107,0	3 108,0
000 1 06 06043 13 0000 110	Земельный налог с физических лиц, обладающих земельным участком, расположенным в границах городских поселений	3 107,0	3 108,0
000 1 08 00000 00 0000 000	ГОСУДАРСТВЕННАЯ ПОШЛИНА	10,0	10,0
000 1 08 07000 01 0000 110	Государственная пошлина за государственную регистрацию, а также за совершение прочих юридически значимых действий	10,0	10,0
000 1 08 07170 01 0000 110	Государственная пошлина за выдачу специального разрешения на движение по автомобильным дорогам транспортных средств, осуществляющих перевозки опасных, тяжеловесных и (или) крупногабаритных грузов	10,0	10,0
000 1 08 07175 01 0000 110	Государственная пошлина за выдачу органом местного самоуправления поселения специального разрешения на движение по автомобильным дорогам транспортных средств, осуществляющих перевозки опасных, тяжеловесных и (или) крупногабаритных грузов, зачисляемая в бюджеты поселений	10,0	10,0
000 1 11 00000 00 0000 000	ДОХОДЫ ОТ ИСПОЛЬЗОВАНИЯ ИМУЩЕСТВА, НАХОДЯЩЕГОСЯ В ГОСУДАРСТВЕННОЙ И МУНИЦИПАЛЬНОЙ СОБСТВЕННОСТИ	11 137,0	11 387,0
000 1 11 05000 00 0000 120	Доходы, получаемые в виде арендной либо иной платы за передачу в возмездное пользование государственного и муниципального имущества (за исключением имущества бюджетных и автономных учреждений, а также имущества государственных и муниципальных унитарных предприятий, в том числе казенных)	9 935,0	10 129,0
000 1 11 05010 00 0000 120	Доходы, получаемые в виде арендной платы за земельные участки, государственная собственность на которые не разграничена, а также средства от продажи права на заключение договоров аренды указанных земельных участков	9 470,0	9 659,0
000 1 11 05013 13 0000 120	Доходы, получаемые в виде арендной платы за земельные участки, государственная собственность на которые не разграничена и которые расположены в границах городских поселений, а также средства от продажи права на заключение договоров аренды указанных земельных участков	9 470,0	9 659,0
000 1 11 05030 00 0000 120	Доходы от сдачи в аренду имущества, находящегося в оперативном управлении органов государственной власти, органов местного самоуправления, государственных внебюджетных фондов и созданных ими учреждений (за исключением имущества бюджетных и автономных учреждений)	465,0	470,0

000 1 11 05035 13 0000 120	Доходы от сдачи в аренду имущества, находящегося в оперативном управлении органов управления городских поселений и созданных ими учреждений (за исключением имущества муниципальных бюджетных и автономных учреждений)	465,0	470,0
000 1 11 07000 00 0000 120	Платежи от государственных и муниципальных унитарных предприятий	1 202,0	1 258,0
000 1 11 07010 00 0000 120	Доходы от перечисления части прибыли государственных и муниципальных унитарных предприятий, остающейся после уплаты налогов и обязательных платежей	1 202,0	1 258,0
000 1 11 07015 13 0000 120	Доходы от перечисления части прибыли, остающейся после уплаты налогов и иных обязательных платежей муниципальных унитарных предприятий, созданных городскими поселениями	1 202,0	1 258,0
000 1 14 00000 00 0000 000	ДОХОДЫ ОТ ПРОДАЖИ МАТЕРИАЛЬНЫХ И НЕМАТЕРИАЛЬНЫХ АКТИВОВ	1 100,0	1 155,0
000 1 14 06000 00 0000 430	Доходы от продажи земельных участков, находящихся в государственной и муниципальной собственности	1 100,0	1 155,0
000 1 14 06010 00 0000 430	Доходы от продажи земельных участков, государственная собственность на которые не разграничена	1 100,0	1 155,0
000 1 14 06013 13 0000 430	Доходы от продажи земельных участков, государственная собственность на которые не разграничена и которые расположены в границах городских поселений	1 100,0	1 155,0
000 1 17 00000 00 0000 000	ПРОЧИЕ НЕНАЛОГОВЫЕ ДОХОДЫ	25,0	25,0
000 1 17 05000 00 0000 180	Прочие неналоговые доходы	25,0	25,0
000 1 17 05050 13 0000 180	Прочие неналоговые доходы бюджетов городских поселений	25,0	25,0
000 2 00 00000 00 0000 000	БЕЗВОЗМЕЗДНЫЕ ПОСТУПЛЕНИЯ	2 476,5	2 469,3
000 2 02 00000 00 0000 000	БЕЗВОЗМЕЗДНЫЕ ПОСТУПЛЕНИЯ ОТ ДРУГИХ БЮДЖЕТОВ БЮДЖЕТНОЙ СИСТЕМЫ РОССИЙСКОЙ ФЕДЕРАЦИИ	2 476,5	2 469,3
000 2 02 01000 00 0000 151	Дотации бюджетам субъектов Российской Федерации и муниципальных образований	1 233,9	1 226,7
000 2 02 01001 00 0000 151	Дотации на выравнивание бюджетной обеспеченности	1 233,9	1 226,7
000 2 02 01001 13 0000 151	Дотации бюджетам городских поселений на выравнивание бюджетной обеспеченности	1 233,9	1 226,7
000 2 02 02000 00 0000 151	Субсидии бюджетам бюджетной системы Российской Федерации (межбюджетные субсидии)	1 242,6	1 242,6
000 2 02 02999 00 0000 151	Прочие субсидии	1 242,6	1 242,6
000 2 02 02999 13 0000 151	Прочие субсидии бюджетам городских поселений	1 242,6	1 242,6
000 2 02 02999 13 0000 151	Субсидии бюджетам городских поселений на содержание автомобильных дорог общего пользования местного значения	1 242,6	1 242,6
	ВСЕГО ДОХОДОВ	139 221,5	146 553,5

Ведомственная структура расходов бюджета муниципального образования городского поселения «Печора» на 2016 год

Наименование	КВСР	КФСР		КЦСР	КВР	СУММА (тыс.рублей)
		РЗ	ПЗ			
В С Е Г О						140 740,0
Администрация муниципального района «Печора»	920					106 485,2
Общегосударственные вопросы	920	01	00			2 110,2
Функционирование законодательных (представительных) органов государственной власти и представительных органов муниципальных образований	920	01	03			570,2
Непрограммные направления деятельности	920	01	03	99 0 00 00000		570,2
Руководство и управление в сфере установленных функций представительных органов муниципального образования	920	01	03	99 0 00 02030		570,2
Закупка товаров, работ и услуг для государственных (муниципальных) нужд	920	01	03	99 0 00 02030	200	570,2
Иные закупки товаров, работ и услуг для обеспечения государственных (муниципальных) нужд	920	01	03	99 0 00 02030	240	570,2
Прочая закупка товаров, работ и услуг для обеспечения государственных (муниципальных) нужд	920	01	03	99 0 00 02030	244	570,2
Обеспечение проведения выборов и референдумов	920	01	07			1 500,0
Непрограммные направления деятельности	920	01	07	99 0 00 00000		1 500,0
Проведение выборов и референдумов	920	01	07	99 0 00 02090		1 500,0
Закупка товаров, работ и услуг для государственных (муниципальных) нужд	920	01	07	99 0 00 02090	200	1 500,0
Иные закупки товаров, работ и услуг для обеспечения государственных (муниципальных) нужд	920	01	07	99 0 00 02090	240	1 500,0
Уплата иных платежей	920	01	07	99 0 00 02090	244	1 500,0
Другие общегосударственные вопросы	920	01	13			40,0
Непрограммные направления деятельности	920	01	13	99 0 00 00000		40,0
Реализация государственных функций, связанных с общегосударственным управлением	920	01	13	99 0 00 02110		40,0
Иные бюджетные ассигнования	920	01	13	99 0 00 02110	800	40,0
Уплата налогов, сборов и иных платежей	920	01	13	99 0 00 02110	850	40,0
Уплата иных платежей	920	01	13	99 0 00 02110	853	40,0
НАЦИОНАЛЬНАЯ БЕЗОПАСНОСТЬ И ПРАВООХРАНИТЕЛЬНАЯ ДЕЯТЕЛЬНОСТЬ	920	03	00			1 600,0

Обеспечение пожарной безопасности	920	03	10			1 600,0
Непрограммные направления деятельности	920	03	10	99 0 00 00000		1 600,0
Обеспечение первичных мер пожарной безопасности в границах населенных пунктов поселения	920	03	10	99 0 00 15310		1 600,0
Закупка товаров, работ и услуг для государственных (муниципальных) нужд	920	03	10	99 0 00 15310	200	1 600,0
Иные закупки товаров, работ и услуг для обеспечения государственных (муниципальных) нужд	920	03	10	99 0 00 15310	240	1 600,0
Прочая закупка товаров, работ и услуг для обеспечения государственных (муниципальных) нужд	920	03	10	99 0 00 15310	244	1 600,0
НАЦИОНАЛЬНАЯ ЭКОНОМИКА	920	04	00			2 937,4
Дорожное хозяйство (дорожные фонды)	920	04	09			2 937,4
Муниципальная программа «Жилье, жилищно-коммунальное хозяйство и территориальное развитие МО МР «Печора»	920	04	09	03 0 00 00000		1 302,3
Подпрограмма «Дорожное хозяйство и транспорт»	920	04	09	03 3 00 00000		1 302,3
Содержание автомобильных дорог общего пользования местного значения	920	04	09	03 3 13 72220		1 190,3
Закупка товаров, работ и услуг для государственных (муниципальных) нужд	920	04	09	03 3 13 72220	200	1 190,3
Иные закупки товаров, работ и услуг для обеспечения государственных (муниципальных) нужд	920	04	09	03 3 13 72220	240	1 190,3
Прочая закупка товаров, работ и услуг для обеспечения государственных (муниципальных) нужд	920	04	09	03 3 13 72220	244	1 190,3
Содержание автомобильных дорог общего пользования местного значения	920	04	09	03 3 13 L2220		12,0
Закупка товаров, работ и услуг для государственных (муниципальных) нужд	920	04	09	03 3 13 L2220	200	12,0
Иные закупки товаров, работ и услуг для обеспечения государственных (муниципальных) нужд	920	04	09	03 3 13 L2220	240	12,0
Прочая закупка товаров, работ и услуг для обеспечения государственных (муниципальных) нужд	920	04	09	03 3 13 L2220	244	12,0
Реконструкция, капитальный ремонт и ремонт автомобильных дорог общего пользования местного значения	920	04	09	03 3 14 00000		100,0
Закупка товаров, работ и услуг для государственных (муниципальных) нужд	920	04	09	03 3 14 00000	200	100,0
Иные закупки товаров, работ и услуг для обеспечения государственных (муниципальных) нужд	920	04	09	03 3 14 00000	240	100,0
Закупка товаров, работ, услуг в целях капитального ремонта государственного (муниципального) имущества	920	04	09	03 3 14 00000	243	100,0
Непрограммные направления деятельности	920	04	09	99 0 00 00000		1 635,1
Обеспечение содержания, ремонта и капитального ремонта автомобильных дорог в границах поселений и их обустройство в целях повышения безопасности дорожного	920	04	09	99 0 00 24700		1 635,1

движения						
Закупка товаров, работ и услуг для государственных (муниципальных) нужд	920	04	09	99 0 00 24700	200	1 635,1
Иные закупки товаров, работ и услуг для обеспечения государственных (муниципальных) нужд	920	04	09	99 0 00 24700	240	1 635,1
Прочая закупка товаров, работ и услуг для обеспечения государственных (муниципальных) нужд	920	04	09	99 0 00 24700	244	1 635,1
ЖИЛИЩНО-КОММУНАЛЬНОЕ ХОЗЯЙСТВО	920	05	00			98 763,7
Коммунальное хозяйство	920	05	02			9 000,0
Непрограммные направления деятельности	920	05	02	99 0 00 00000		9 000,0
Мероприятия в области коммунального хозяйства	920	05	02	99 0 00 25400		9 000,0
Закупка товаров, работ и услуг для государственных (муниципальных) нужд	920	05	02	99 0 00 25400	200	1 000,0
Иные закупки товаров, работ и услуг для обеспечения государственных (муниципальных) нужд	920	05	02	99 0 00 25400	240	1 000,0
Закупка товаров, работ, услуг в целях капитального ремонта государственного (муниципального) имущества	920	05	02	99 0 00 25400	243	1 000,0
Иные бюджетные ассигнования	920	05	02	99 0 00 25400	800	8 000,0
Субсидии юридическим лицам (кроме некоммерческих организаций), индивидуальным предпринимателям, физическим лицам	920	05	02	99 0 00 25400	810	8 000,0
Благоустройство	920	05	03			89 763,7
Муниципальная программа «Безопасность жизнедеятельности населения МО МР «Печора»	920	05	03	08 0 00 00000		9 330,0
Подпрограмма «Повышение безопасности дорожного движения»	920	05	03	08 5 00 00000		9 330,0
Обеспечение обустройства и содержания технических средств организации дорожного движения улично-дорожной сети	920	05	03	08 5 31 00000		9 330,0
Закупка товаров, работ и услуг для государственных (муниципальных) нужд	920	05	03	08 5 31 00000	200	9 330,0
Иные закупки товаров, работ и услуг для обеспечения государственных (муниципальных) нужд	920	05	03	08 5 31 00000	240	9 330,0
Прочая закупка товаров, работ и услуг для обеспечения государственных (муниципальных) нужд	920	05	03	08 5 31 00000	244	9 330,0
Непрограммные направления деятельности	920	05	03	99 0 00 00000		80 433,7
Обеспечение содержания, ремонта и капитального ремонта улично-дорожной сети в границах поселений	920	05	03	99 0 00 25500		47 634,4
Закупка товаров, работ и услуг для государственных (муниципальных) нужд	920	05	03	99 0 00 25500	200	47 634,4
Иные закупки товаров, работ и услуг для обеспечения государственных (муниципальных) нужд	920	05	03	99 0 00 25500	240	47 634,4

Прочая закупка товаров, работ и услуг для обеспечения государственных (муниципальных) нужд	920	05	03	99 0 00 25500	244	47 634,4
Уличное освещение	920	05	03	99 0 00 25510		13 897,6
Закупка товаров, работ и услуг для государственных (муниципальных) нужд	920	05	03	99 0 00 25510	200	13 897,6
Иные закупки товаров, работ и услуг для обеспечения государственных (муниципальных) нужд	920	05	03	99 0 00 25510	240	13 897,6
Закупка товаров, работ, услуг в целях капитального ремонта государственного (муниципального) имущества	920	05	03	99 0 00 25510	243	2 597,6
Прочая закупка товаров, работ и услуг для обеспечения государственных (муниципальных) нужд	920	05	03	99 0 00 25510	244	11 300,0
Озеленение	920	05	03	99 0 00 25520		2 100,0
Закупка товаров, работ и услуг для государственных (муниципальных) нужд	920	05	03	99 0 00 25520	200	2 100,0
Иные закупки товаров, работ и услуг для обеспечения государственных (муниципальных) нужд	920	05	03	99 0 00 25520	240	2 100,0
Прочая закупка товаров, работ и услуг для обеспечения государственных (муниципальных) нужд	920	05	03	99 0 00 25520	244	2 100,0
Организация и содержание мест захоронения	920	05	03	99 0 00 25530		1 300,0
Закупка товаров, работ и услуг для государственных (муниципальных) нужд	920	05	03	99 0 00 25530	200	1 300,0
Иные закупки товаров, работ и услуг для обеспечения государственных (муниципальных) нужд	920	05	03	99 0 00 25530	240	1 300,0
Прочая закупка товаров, работ и услуг для обеспечения государственных (муниципальных) нужд	920	05	03	99 0 00 25530	244	1 300,0
Прочие мероприятия по благоустройству поселений	920	05	03	99 0 00 25540		15 501,7
Закупка товаров, работ и услуг для государственных (муниципальных) нужд	920	05	03	99 0 00 25540	200	15 501,7
Иные закупки товаров, работ и услуг для обеспечения государственных (муниципальных) нужд	920	05	03	99 0 00 25540	240	15 501,7
Прочая закупка товаров, работ и услуг для обеспечения государственных (муниципальных) нужд	920	05	03	99 0 00 25540	244	15 501,7
СОЦИАЛЬНАЯ ПОЛИТИКА	920	10	00			1 073,9
Пенсионное обеспечение	920	10	01			496,1
Непрограммные направления деятельности	920	10	01	99 0 00 00000		496,1
Доплаты к пенсиям, дополнительное пенсионное обеспечение	920	10	01	99 0 00 63110		496,1
Социальное обеспечение и иные выплаты населению	920	10	01	99 0 00 63110	300	496,1
Публичные нормативные социальные выплаты гражданам	920	10	01	99 0 00 63110	310	496,1
Иные пенсии, социальные доплаты к пенсиям	920	10	01	99 0 00 63110	312	496,1
Социальное обеспечение населения	920	10	03			577,8

Муниципальная программа «Адресная социальная помощь населению городского поселения «Печора» на 2016-2018 годы»	920	10	03	01 0 00 00000		577,8
Предоставление социальной помощи льготной категории граждан, участникам Великой Отечественной войны	920	10	03	01 0 00 00010		527,8
Социальное обеспечение и иные выплаты населению	920	10	03	01 0 00 00010	300	527,8
Социальные выплаты гражданам, кроме публичных нормативных социальных выплат	920	10	03	01 0 00 00010	320	527,8
Приобретение товаров, работ, услуг в пользу граждан в целях их социального обеспечения	920	10	03	01 0 00 00010	323	527,8
Предоставление социальной помощи женщинам, состоящим на учете по беременности и родам	920	10	03	01 0 00 00020		50,0
Социальное обеспечение и иные выплаты населению	920	10	03	01 0 00 00020	300	50,0
Социальные выплаты гражданам, кроме публичных нормативных социальных выплат	920	10	03	01 0 00 00020	320	50,0
Приобретение товаров, работ, услуг в пользу граждан в целях их социального обеспечения	920	10	03	01 0 00 00020	323	50,0
Управление культуры и туризма муниципального района «Печора»	956					34 254,8
КУЛЬТУРА, КИНЕМАТОГРАФИЯ	956	08	00			34 254,8
Культура	956	08	01			23 939,7
Муниципальная программа «Развитие культуры и туризма на территории МО МР «Печора»	956	08	01	05 0 00 00000		23 939,7
Оказание муниципальных услуг (выполнение работ) музеями и библиотеками.	956	08	01	05 0 11 00000		9 254,5
Предоставление субсидий бюджетным, автономным учреждениям и иным некоммерческим организациям	956	08	01	05 0 11 00000	600	9 254,5
Субсидии бюджетным учреждениям	956	08	01	05 0 11 00000	610	9 254,5
Субсидии бюджетным учреждениям на финансовое обеспечение государственного (муниципального) задания на оказание государственных (муниципальных) услуг (выполнение работ)	956	08	01	05 0 11 00000	611	9 254,5
Оказание муниципальных услуг (выполнение работ) учреждениями культурно-досугового типа	956	08	01	05 0 21 00000		14 685,2
Предоставление субсидий бюджетным, автономным учреждениям и иным некоммерческим организациям	956	08	01	05 0 21 00000	600	14 685,2
Субсидии бюджетным учреждениям	956	08	01	05 0 21 00000	610	14 685,2
Субсидии бюджетным учреждениям на финансовое обеспечение государственного (муниципального) задания на оказание государственных (муниципальных) услуг (выполнение работ)	956	08	01	05 0 21 00000	611	14 685,2
Кинематография	956	08	02			10 315,1
Муниципальная программа "Развитие культуры и туризма на территории МО МР	956	08	02	05 0 00 00000		10 315,1

«Печора»						
Оказание муниципальных услуг (выполнение работ) учреждениями культурно-досугового типа	956	08	02	05 0 21 00000		10 315,1
Предоставление субсидий бюджетным, автономным учреждениям и иным некоммерческим организациям	956	08	02	05 0 21 00000	600	10 315,1
Субсидии автономным учреждениям	956	08	02	05 0 21 00000	620	10 315,1
Субсидии автономным учреждениям на финансовое обеспечение государственного (муниципального) задания на оказание государственных (муниципальных) услуг (выполнение работ)	956	08	02	05 0 21 00000	621	10 315,1

Приложение 4
к решению Совета городского поселения «Печора»
от _____ 2015 года № _____

Ведомственная структура расходов бюджета муниципального образования городского поселения «Печора» на плановый период 2017 и 2018 годов

Наименование	КВСП	КФСР		КЦСП	КВР	СУММА (тыс.рублей)	
		РЗ	ПЗ			2017 год	2018 год
ВСЕГО						142 221,5	149 553,5
Администрация муниципального района «Печора»	920					110 058,7	115 920,1
Общегосударственные вопросы	920	01	00			634,2	635,5
Функционирование законодательных (представительных) органов государственной власти и представительных органов муниципальных образований	920	01	03			594,2	595,5
Непрограммные направления деятельности	920	01	03	99 0 00 00000		594,2	595,5
Руководство и управление в сфере установленных функций представительных органов муниципального образования	920	01	03	99 0 00 02030		594,2	595,5
Закупка товаров, работ и услуг для государственных (муниципальных) нужд	920	01	03	99 0 00 02030	200	594,2	595,5
Иные закупки товаров, работ и услуг для обеспечения государственных (муниципальных) нужд	920	01	03	99 0 00 02030	240	594,2	595,5
Прочая закупка товаров, работ и услуг для обеспечения государственных (муниципальных) нужд	920	01	03	99 0 00 02030	244	594,2	595,5
Другие общегосударственные вопросы	920	01	13			40,0	40,0

Непрограммные направления деятельности	920	01	13	99 0 00 00000		40,0	40,0
Реализация государственных функций, связанных с общегосударственным управлением	920	01	13	99 0 00 02110		40,0	40,0
Иные бюджетные ассигнования	920	01	13	99 0 00 02110	800	40,0	40,0
Уплата налогов, сборов и иных платежей	920	01	13	99 0 00 02110	850	40,0	40,0
Уплата иных платежей	920	01	13	99 0 00 02110	853	40,0	40,0
НАЦИОНАЛЬНАЯ БЕЗОПАСНОСТЬ И ПРАВООХРАНИТЕЛЬНАЯ ДЕЯТЕЛЬНОСТЬ	920	03	00			1 600,0	1 600,0
Обеспечение пожарной безопасности	920	03	10			1 600,0	1 600,0
Непрограммные направления деятельности	920	03	10	99 0 00 00000		1 600,0	1 600,0
Обеспечение первичных мер пожарной безопасности в границах населенных пунктов поселения	920	03	10	99 0 00 15310		1 600,0	1 600,0
Закупка товаров, работ и услуг для государственных (муниципальных) нужд	920	03	10	99 0 00 15310	200	1 600,0	1 600,0
Иные закупки товаров, работ и услуг для обеспечения государственных (муниципальных) нужд	920	03	10	99 0 00 15310	240	1 600,0	1 600,0
Прочая закупка товаров, работ и услуг для обеспечения государственных (муниципальных) нужд	920	03	10	99 0 00 15310	244	1 600,0	1 600,0
НАЦИОНАЛЬНАЯ ЭКОНОМИКА	920	04	00			17 616,1	13 666,3
Дорожное хозяйство (дорожные фонды)	920	04	09			2 540,6	2 581,8
Муниципальная программа «Жилье, жилищно-коммунальное хозяйство и территориальное развитие МО МР «Печора»	920	04	09	03 0 00 00000		2 540,6	2 581,8
Подпрограмма «Дорожное хозяйство и транспорт»	920	04	09	03 3 00 00000		2 540,6	2 581,8
Содержание автомобильных дорог общего пользования местного значения	920	04	09	03 3 13 72220		1 242,6	1 242,6
Закупка товаров, работ и услуг для государственных (муниципальных) нужд	920	04	09	03 3 13 72220	200	1 242,6	1 242,6
Иные закупки товаров, работ и услуг для обеспечения государственных (муниципальных) нужд	920	04	09	03 3 13 72220	240	1 242,6	1 242,6
Прочая закупка товаров, работ и услуг для обеспечения государственных (муниципальных) нужд	920	04	09	03 3 13 72220	244	1 242,6	1 242,6
Содержание автомобильных дорог общего пользования местного значения за счет средств местных бюджетов (софинансирование)	920	04	09	03 3 13 L2220		12,6	12,6
Закупка товаров, работ и услуг для государственных (муниципальных) нужд	920	04	09	03 3 13 L2220	200	12,6	12,6
Иные закупки товаров, работ и услуг для обеспечения государственных (муниципальных) нужд	920	04	09	03 3 13 L2220	240	12,6	12,6
Прочая закупка товаров, работ и услуг для обеспечения государственных (муниципальных) нужд	920	04	09	03 3 13 L2220	244	12,6	12,6
Непрограммные направления деятельности	920	04	09	99 0 00 00000		1 285,4	1 326,6

Обеспечение содержания, ремонта и капитального ремонта автомобильных дорог в границах поселений и их обустройство в целях повышения безопасности дорожного движения	920	04	09	99 0 00 24700		1 285,4	1 326,6
Закупка товаров, работ и услуг для государственных (муниципальных) нужд	920	04	09	99 0 00 24700	200	1 285,4	1 326,6
Иные закупки товаров, работ и услуг для обеспечения государственных (муниципальных) нужд	920	04	09	99 0 00 24700	240	1 285,4	1 326,6
Прочая закупка товаров, работ и услуг для обеспечения государственных (муниципальных) нужд	920	04	09	99 0 00 24700	244	1 285,4	1 326,6
Другие вопросы в области национальной экономики	920	04	12			15 075,5	11 084,5
Муниципальная программа «Жилье, жилищно-коммунальное хозяйство и территориальное развитие МО МР «Печора»	920	04	12	03 0 00 00000		15 075,5	11 084,5
Подпрограмма «Комплексное освоение и развитие территорий в целях жилищного строительства на территории МО МР «Печора»	920	04	12	03 2 00 00000		15 075,5	11 084,5
Разработка проектов планировки и проектов межевания территорий поселений	920	04	12	03 2 31 00000		15 075,5	11 084,5
Закупка товаров, работ и услуг для государственных (муниципальных) нужд	920	04	12	03 2 31 00000	200	15 075,5	11 084,5
Иные закупки товаров, работ и услуг для обеспечения государственных (муниципальных) нужд	920	04	12	03 2 31 00000	240	15 075,5	11 084,5
Прочая закупка товаров, работ и услуг для обеспечения государственных (муниципальных) нужд	920	04	12	03 2 31 00000	244	15 075,5	11 084,5
ЖИЛИЩНО-КОММУНАЛЬНОЕ ХОЗЯЙСТВО	920	05	00			85 534,5	91 444,4
Коммунальное хозяйство	920	05	02			8 000,0	8 000,0
Непрограммные направления деятельности	920	05	02	99 0 00 00000		8 000,0	8 000,0
Мероприятия в области коммунального хозяйства	920	05	02	99 0 00 25400		8 000,0	8 000,0
Иные бюджетные ассигнования	920	05	02	99 0 00 25400	800	8 000,0	8 000,0
Субсидии юридическим лицам (кроме некоммерческих организаций), индивидуальным предпринимателям, физическим лицам	920	05	02	99 0 00 25400	810	8 000,0	8 000,0
Благоустройство	920	05	03			77 534,5	83 444,4
Муниципальная программа «Безопасность жизнедеятельности населения МО МР «Печора»	920	05	03	08 0 00 00000		10 135,0	10 235,0
Подпрограмма «Повышение безопасности дорожного движения»	920	05	03	08 5 00 00000		10 135,0	10 235,0
Обеспечение обустройства и содержания технических средств организации дорожного движения улично-дорожной сети	920	05	03	08 5 31 00000		10 135,0	10 235,0
Закупка товаров, работ и услуг для государственных (муниципальных) нужд	920	05	03	08 5 31 00000	200	10 135,0	10 235,0
Иные закупки товаров, работ и услуг для обеспечения государственных (муниципальных) нужд	920	05	03	08 5 31 00000	240	10 135,0	10 235,0
Прочая закупка товаров, работ и услуг для обеспечения государственных	920	05	03	08 5 31 00000	244	10 135,0	10 235,0

(муниципальных) нужд							
Непрограммные направления деятельности	920	05	03	99 0 00 00000		67 399,5	73 209,4
Обеспечение содержания, ремонта и капитального ремонта автомобильных дорог в границах поселений и их обустройство в целях повышения безопасности дорожного движения	920	05	03	99 0 00 25500		37 677,0	43 018,0
Закупка товаров, работ и услуг для государственных (муниципальных) нужд	920	05	03	99 0 00 25500	200	37 677,0	43 018,0
Иные закупки товаров, работ и услуг для обеспечения государственных (муниципальных) нужд	920	05	03	99 0 00 25500	240	37 677,0	43 018,0
Прочая закупка товаров, работ и услуг для обеспечения государственных (муниципальных) нужд	920	05	03	99 0 00 25500	244	37 677,0	43 018,0
Уличное освещение	920	05	03	99 0 00 25510		12 192,2	12 465,9
Закупка товаров, работ и услуг для государственных (муниципальных) нужд	920	05	03	99 0 00 25510	200	12 192,2	12 465,9
Иные закупки товаров, работ и услуг для обеспечения государственных (муниципальных) нужд	920	05	03	99 0 00 25510	240	12 192,2	12 465,9
Закупка товаров, работ, услуг в целях капитального ремонта государственного (муниципального) имущества	920	05	03	99 0 00 25510	243	50,0	50,0
Прочая закупка товаров, работ и услуг для обеспечения государственных (муниципальных) нужд	920	05	03	99 0 00 25510	244	12 142,2	12 415,9
Озеленение	920	05	03	99 0 00 25520		2 300,0	2 300,0
Закупка товаров, работ и услуг для государственных (муниципальных) нужд	920	05	03	99 0 00 25520	200	2 300,0	2 300,0
Иные закупки товаров, работ и услуг для обеспечения государственных (муниципальных) нужд	920	05	03	99 0 00 25520	240	2 300,0	2 300,0
Прочая закупка товаров, работ и услуг для обеспечения государственных (муниципальных) нужд	920	05	03	99 0 00 25520	244	2 300,0	2 300,0
Организация и содержание мест захоронения	920	05	03	99 0 00 25530		1 300,0	1 300,0
Закупка товаров, работ и услуг для государственных (муниципальных) нужд	920	05	03	99 0 00 25530	200	1 300,0	1 300,0
Иные закупки товаров, работ и услуг для обеспечения государственных (муниципальных) нужд	920	05	03	99 0 00 25530	240	1 300,0	1 300,0
Прочая закупка товаров, работ и услуг для обеспечения государственных (муниципальных) нужд	920	05	03	99 0 00 25530	244	1 300,0	1 300,0
Прочие мероприятия по благоустройству поселений	920	05	03	99 0 00 25540		13 930,3	14 125,5
Закупка товаров, работ и услуг для государственных (муниципальных) нужд	920	05	03	99 0 00 25540	200	13 930,3	14 125,5
Иные закупки товаров, работ и услуг для обеспечения государственных (муниципальных) нужд	920	05	03	99 0 00 25540	240	13 930,3	14 125,5
Прочая закупка товаров, работ и услуг для обеспечения государственных (муниципальных) нужд	920	05	03	99 0 00 2554	244	13 930,3	14 125,5

СОЦИАЛЬНАЯ ПОЛИТИКА	920	10	00			1 073,9	1 073,9
Пенсионное обеспечение	920	10	01			496,1	496,1
Непрограммные направления деятельности	920	10	01	99 0 00 00000		496,1	496,1
Доплаты к пенсиям, дополнительное пенсионное обеспечение	920	10	01	99 0 00 63110		496,1	496,1
Социальное обеспечение и иные выплаты населению	920	10	01	99 0 00 63110	300	496,1	496,1
Публичные нормативные социальные выплаты гражданам	920	10	01	99 0 00 63110	310	496,1	496,1
Иные пенсии, социальные доплаты к пенсиям	920	10	01	99 0 00 63110	312	496,1	496,1
Социальное обеспечение населения	920	10	03			577,8	577,8
Муниципальная программа «Адресная социальная помощь населению городского поселения «Печора» на 2016-2018 годы»	920	10	03	01 0 00 00000		577,8	577,8
Предоставление социальной помощи льготной категории граждан, участникам Великой Отечественной войны	920	10	03	01 0 00 00001		527,8	527,8
Социальное обеспечение и иные выплаты населению	920	10	03	01 0 00 00001	300	527,8	527,8
Социальные выплаты гражданам, кроме публичных нормативных социальных выплат	920	10	03	01 0 00 00001	320	527,8	527,8
Приобретение товаров, работ, услуг в пользу граждан в целях их социального обеспечения	920	10	03	01 0 00 00001	323	527,8	527,8
Предоставление социальной помощи женщинам, состоящим на учете по беременности и родам	920	10	03	01 0 00 00002		50,0	50,0
Социальное обеспечение и иные выплаты населению	920	10	03	01 0 00 00002	300	50,0	50,0
Социальные выплаты гражданам, кроме публичных нормативных социальных выплат	920	10	03	01 0 00 00002	320	50,0	50,0
Приобретение товаров, работ, услуг в пользу граждан в целях их социального обеспечения	920	10	03	01 0 00 00002	323	50,0	50,0
УСЛОВНО УТВЕРЖДАЕМЫЕ (УТВЕРЖДЕННЫЕ) РАСХОДЫ	920	99	00			3 600,0	7 500,0
Условно утверждаемые (утвержденные) расходы	920	99	99			3 600,00	7 500,00
Непрограммные направления деятельности	920	99	99	99 0 00 00000		3 600,00	7 500,00
Условно утверждаемые (утвержденные) расходы	920	99	99	99 0 00 99990		3 600,00	7 500,00
Иные бюджетные ассигнования	920	99	99	99 0 00 99990	800	3 600,00	7 500,00
Специальные расходы	920	99	99	99 0 00 99990	880	3 600,00	7 500,00
Управление культуры и туризма муниципального района «Печора»	956					32 162,8	33 633,4
КУЛЬТУРА, КИНЕМАТОГРАФИЯ	956	08	00			32 162,8	33 633,4
Культура	956	08	01			23 798,1	24 826,4
Муниципальная программа «Развитие культуры и туризма на территории МО МР «Печора»	956	08	01	05 0 00 00000		23 798,1	24 826,4
Оказание муниципальных услуг (выполнение работ) музеями и библиотеками.	956	08	01	05 0 11 00000		8 480,8	8 903,0

Предоставление субсидий бюджетным, автономным учреждениям и иным некоммерческим организациям	956	08	01	05 0 11 00000	600	8 480,8	8 903,0
Субсидии бюджетным учреждениям	956	08	01	05 0 11 00000	610	8 480,8	8 903,0
Субсидии бюджетным учреждениям на финансовое обеспечение государственного (муниципального) задания на оказание государственных (муниципальных) услуг (выполнение работ)	956	08	01	05 0 11 00000	611	8 480,8	8 903,0
Укрепление материально-технической базы муниципальных учреждений	956	08	01	05 0 12 00000		850,0	850,0
Предоставление субсидий бюджетным, автономным учреждениям и иным некоммерческим организациям	956	08	01	05 0 12 00000	600	850,0	850,0
Субсидии бюджетным учреждениям	956	08	01	05 0 12 00000	610	850,0	850,0
Субсидии бюджетным учреждениям на иные цели	956	08	01	05 0 12 00000	612	850,0	850,0
Сохранение, развитие и использование историко-культурного наследия	956	08	01	05 0 14 00000		500,0	500,0
Предоставление субсидий бюджетным, автономным учреждениям и иным некоммерческим организациям	956	08	01	05 0 14 00000	600	500,0	500,0
Субсидии бюджетным учреждениям	956	08	01	05 0 14 00000	610	500,0	500,0
Субсидии бюджетным учреждениям на иные цели	956	08	01	05 0 14 00000	612	500,0	500,0
Сохранение и развитие государственных языков Республики Коми	956	08	01	05 0 15 00000		450,0	450,0
Предоставление субсидий бюджетным, автономным учреждениям и иным некоммерческим организациям	956	08	01	05 0 15 00000	600	450,0	450,0
Субсидии бюджетным учреждениям	956	08	01	05 0 15 00000	610	450,0	450,0
Субсидии бюджетным учреждениям на иные цели	956	08	01	05 0 15 00000	612	450,0	450,0
Адаптация муниципальных учреждений сферы культуры путем ремонта, дооборудования техническими средствами адаптации, а также путем организации альтернативного формата предоставления услуг	956	08	01	05 0 16 00000		200,0	200,0
Предоставление субсидий бюджетным, автономным учреждениям и иным некоммерческим организациям	956	08	01	05 0 16 00000	600	200,0	200,0
Субсидии бюджетным учреждениям	956	08	01	05 0 16 00000	610	200,0	200,0
Субсидии бюджетным учреждениям на иные цели	956	08	01	05 0 16 00000	612	200,0	200,0
Оказание муниципальных услуг (выполнение работ) учреждениями культурно-досугового типа	956	08	01	05 0 21 00000		12 317,3	12 923,4
Предоставление субсидий бюджетным, автономным учреждениям и иным некоммерческим организациям	956	08	01	05 0 21 00000	600	12 317,3	12 923,4
Субсидии бюджетным учреждениям	956	08	01	05 0 21 00000	610	12 317,3	12 923,4
Субсидии бюджетным учреждениям на финансовое обеспечение государственного (муниципального) задания на оказание государственных (муниципальных) услуг (выполнение работ)	956	08	01	05 0 21 00000	611	12 317,3	12 923,4

Создание условий для массового отдыха жителей МО МР «Печора»	956	08	01	05 0 23 00000		800,0	800,0
Предоставление субсидий бюджетным, автономным учреждениям и иным некоммерческим организациям	956	08	01	05 0 23 00000	600	800,0	800,0
Субсидии автономным учреждениям	956	08	01	05 0 23 00000	620	800,0	800,0
Субсидии автономным учреждениям на иные цели	956	08	01	05 0 23 00000	622	800,0	800,0
Поездки творческих коллективов и солистов в целях реализации гастрольно-концертной деятельности, участие в конкурсах различных уровней	956	08	01	05 0 24 00000		200,0	200,0
Предоставление субсидий бюджетным, автономным учреждениям и иным некоммерческим организациям	956	08	01	05 0 24 00000	600	200,0	200,0
Субсидии бюджетным учреждениям	956	08	01	05 0 24 00000	610	200,0	200,0
Субсидии бюджетным учреждениям на иные цели	956	08	01	05 0 24 00000	612	200,0	200,0
Кинематография	956	08	02			8 364,7	8 807,0
Муниципальная программа «Развитие культуры и туризма на территории МО МР «Печора»	956	08	02	05 0 00 00000		8 364,7	8 807,0
Оказание муниципальных услуг (выполнение работ) учреждениями культурно-досугового типа	956	08	02	05 0 21 00000		8 364,7	8 807,0
Предоставление субсидий бюджетным, автономным учреждениям и иным некоммерческим организациям	956	08	02	05 0 21 00000	600	8 364,7	8 807,0
Субсидии автономным учреждениям	956	08	02	05 0 21 00000	620	8 364,7	8 807,0
Субсидии автономным учреждениям на финансовое обеспечение государственного (муниципального) задания на оказание государственных (муниципальных) услуг (выполнение работ)	956	08	02	05 0 21 00000	621	8 364,7	8 807,0

**ИСТОЧНИКИ ФИНАНСИРОВАНИЯ ДЕФИЦИТА
БЮДЖЕТА МУНИЦИПАЛЬНОГО ОБРАЗОВАНИЯ ГОРОДСКОГО ПОСЕЛЕНИЯ «ПЕЧОРА» НА 2016 ГОД**

Код	Наименование	Сумма (тыс. рублей)
01 00 00 00 00 0000 000	ИСТОЧНИКИ ВНУТРЕННЕГО ФИНАНСИРОВАНИЯ ДЕФИЦИТОВ БЮДЖЕТОВ	7 000,0
01 05 00 00 00 0000 000	Изменение остатков средств на счетах по учету средств бюджетов	7 000,0
01 05 00 00 00 0000 500	Увеличение остатков средств бюджетов	-133 740,0
01 05 02 00 00 0000 500	Увеличение прочих остатков средств бюджетов	-133 740,0
01 05 02 01 00 0000 510	Увеличение прочих остатков денежных средств бюджетов	-133 740,0
01 05 02 01 13 0000 510	Увеличение прочих остатков денежных средств бюджетов городских поселений	-133 740,0
01 05 00 00 00 0000 600	Уменьшение остатков средств бюджетов	140 740,0
01 05 02 00 00 0000 600	Уменьшение прочих остатков средств бюджетов	140 740,0
01 05 02 01 00 0000 610	Уменьшение прочих остатков денежных средств бюджетов	140 740,0
01 05 02 01 13 0000 610	Уменьшение прочих остатков денежных средств бюджетов городских поселений	140 740,0

**ИСТОЧНИКИ ФИНАНСИРОВАНИЯ ДЕФИЦИТА БЮДЖЕТА
МУНИЦИПАЛЬНОГО ОБРАЗОВАНИЯ ГОРОДСКОГО ПОСЕЛЕНИЯ «ПЕЧОРА» НА ПЛАНОВЫЙ ПЕРИОД 2017 И 2018 ГОДА**

Код	Наименование	Сумма (тыс. рублей)	
		2017 год	2018 год
01 00 00 00 00 0000 000	ИСТОЧНИКИ ВНУТРЕННЕГО ФИНАНСИРОВАНИЯ ДЕФИЦИТОВ БЮДЖЕТОВ	3 000,0	3 000,0
01 05 00 00 00 0000 000	Изменение остатков средств на счетах по учету средств бюджетов	3 000,0	3 000,0
01 05 00 00 00 0000 500	Увеличение остатков средств бюджетов	- 139 221,5	- 146 553,5
01 05 02 00 00 0000 500	Увеличение прочих остатков средств бюджетов	- 139 221,5	- 146 553,5
01 05 02 01 00 0000 510	Увеличение прочих остатков денежных средств бюджетов	- 139 221,5	- 146 553,5
01 05 02 01 13 0000 510	Увеличение прочих остатков денежных средств бюджетов городских поселений	- 139 221,5	- 146 553,5
01 05 00 00 00 0000 600	Уменьшение остатков средств бюджетов	142 221,5	149 553,5
01 05 02 00 00 0000 600	Уменьшение прочих остатков средств бюджетов	142 221,5	149 553,5
01 05 02 01 00 0000 610	Уменьшение прочих остатков денежных средств бюджетов	142 221,5	149 553,5
01 05 02 01 13 0000 610	Уменьшение прочих остатков денежных средств бюджетов городских поселений	142 221,5	149 553,5

**ПЕРЕЧЕНЬ ГЛАВНЫХ АДМИНИСТРАТОРОВ ДОХОДОВ БЮДЖЕТА
МУНИЦИПАЛЬНОГО ОБРАЗОВАНИЯ ГОРОДСКОГО ПОСЕЛЕНИЯ «ПЕЧОРА»**

Код бюджетной классификации Российской Федерации		Наименование главного администратора доходов бюджета муниципального образования городского поселения «Печора»
главного администратора доходов	доходов бюджета муниципального образования городского поселения «Печора»	
1	2	3
920		Администрация муниципального района «Печора»
920	1 08 07175 01 0000 110	Государственная пошлина за выдачу органом местного самоуправления поселения специального разрешения на движение по автомобильным дорогам транспортных средств, осуществляющих перевозки опасных, тяжеловесных и (или) крупногабаритных грузов, зачисляемая в бюджеты поселений
920	1 13 02995 13 0000 130	Прочие доходы от компенсации затрат бюджетов городских поселений
920	1 16 37040 13 0000 140	Поступления сумм в возмещение вреда, причиняемого автомобильным дорогам местного значения транспортными средствами, осуществляющими перевозки тяжеловесных и (или) крупногабаритных грузов, зачисляемые в бюджеты городских поселений
920	1 16 51040 02 0000 140	Денежные взыскания (штрафы), установленные законами субъектов Российской Федерации за несоблюдение муниципальных правовых актов, зачисляемые в бюджеты поселений
920	1 16 90050 13 0000 140	Прочие поступления от денежных взысканий (штрафов) и иных сумм в возмещение ущерба, зачисляемые в бюджеты городских поселений
920	1 17 01050 13 0000 180	Невыясненные поступления, зачисляемые в бюджеты городских поселений
920	1 17 05050 13 0000 180	Прочие неналоговые доходы бюджетов городских поселений
920	2 02 02999 13 0000 151	Прочие субсидии бюджетам городских поселений
920	2 02 03024 13 0000 151	Субвенции бюджетам городских поселений на выполнение передаваемых полномочий субъектов Российской Федерации
920	2 07 05030 13 0000 180	Прочие безвозмездные поступления в бюджеты городских поселений
920	2 18 05010 13 0000 151	Доходы бюджетов городских поселений от возврата остатков субсидий, субвенций и иных межбюджетных трансфертов, имеющих целевое назначение, прошлых лет из бюджетов муниципальных районов
920	2 19 05000 13 0000 151	Возврат остатков субсидий, субвенций и иных межбюджетных трансфертов, имеющих целевое назначение, прошлых лет из бюджетов городских поселений
956		Управление культуры и туризма муниципального района «Печора»

956	1 13 02065 13 0000 130	Доходы, поступающие в порядке возмещения расходов, понесенных в связи с эксплуатацией имущества городских поселений
956	1 13 02995 13 0000 130	Прочие доходы от компенсации затрат бюджетов городских поселений
956	1 14 02052 13 0000 410	Доходы от реализации имущества, находящегося в оперативном управлении учреждений, находящихся в ведении органов управления городских поселений (за исключением имущества муниципальных бюджетных и автономных учреждений), в части реализации основных средств по указанному имуществу
956	1 17 01050 13 0000 180	Невыясненные поступления, зачисляемые в бюджеты городских поселений
956	2 02 02051 13 0000 151	Субсидии бюджетам городских поселений на реализацию федеральных целевых программ
956	2 02 02999 13 0000 151	Прочие субсидии бюджетам городских поселений
956	2 07 05030 13 0000 180	Прочие безвозмездные поступления в бюджеты городских поселений
963		Комитет по управлению муниципальной собственностью муниципального района «Печора»
963	1 11 05035 13 0000 120	Доходы от сдачи в аренду имущества, находящегося в оперативном управлении органов управления городских поселений и созданных ими учреждений (за исключением имущества муниципальных бюджетных и автономных учреждений)
963	1 11 07015 13 0000 120	Доходы от перечисления части прибыли, остающейся после уплаты налогов и иных обязательных платежей муниципальных унитарных предприятий, созданных городскими поселениями
963	1 14 02053 13 0000 410	Доходы от реализации иного имущества, находящегося в собственности городских поселений (за исключением имущества муниципальных бюджетных и автономных учреждений, а также имущества муниципальных унитарных предприятий, в том числе казенных), в части реализации основных средств по указанному имуществу

Приложение 8
к решению Совета городского поселения «Печора»
от _____ 2015 года № _____

**ПЕРЕЧЕНЬ ГЛАВНЫХ АДМИНИСТРАТОРОВ ИСТОЧНИКОВ ФИНАНСИРОВАНИЯ
ДЕФИЦИТА БЮДЖЕТА МУНИЦИПАЛЬНОГО ОБРАЗОВАНИЯ ГОРОДСКОГО
ПОСЕЛЕНИЯ «ПЕЧОРА»**

Код главы	Код группы, подгруппы, статьи и вида источников	Наименование
1	2	3
992		Управление финансов муниципального района «Печора»
992	01 05 02 01 13 0000 510	Увеличение прочих остатков денежных средств бюджетов городских поселений
992	01 05 02 01 13 0000 610	Уменьшение прочих остатков денежных средств бюджетов городских поселений

Приложение 9
к решению Совета городского поселения «Печора»
от _____ 2015 года № _____

**ПРОГРАММА
МУНИЦИПАЛЬНЫХ ЗАИМСТВОВАНИЙ
МУНИЦИПАЛЬНОГО ОБРАЗОВАНИЯ ГОРОДСКОГО ПОСЕЛЕНИЯ «ПЕЧОРА»
НА 2016 ГОД**

Вид заимствований	Сумма (тыс. рублей)
ВСЕГО	0,0

Приложение 10
к решению Совета городского поселения «Печора»
от _____ 2015 года № _____

**ПРОГРАММА
МУНИЦИПАЛЬНЫХ ЗАИМСТВОВАНИЙ
МУНИЦИПАЛЬНОГО ОБРАЗОВАНИЯ ГОРОДСКОГО ПОСЕЛЕНИЯ «ПЕЧОРА»
НА ПЛАНОВЫЙ ПЕРИОД 2017 И 2018 ГОДОВ**

Вид заимствований	Сумма (тыс. рублей)	
	2017 год	2018 год
ВСЕГО	0,0	0,0

**ПРОГРАММА МУНИЦИПАЛЬНЫХ ГАРАНТИЙ
МУНИЦИПАЛЬНОГО ОБРАЗОВАНИЯ ГОРОДСКОГО ПОСЕЛЕНИЯ «ПЕЧОРА»
В ВАЛЮТЕ РОССИЙСКОЙ ФЕДЕРАЦИИ НА 2016 ГОД**

**1. Перечень подлежащих предоставлению муниципальных гарантий
муниципального образования городского поселения «Печора» в 2016 году**

№ п/п	Цель гарантирования	Наименование принципала	Сумма гарантирования, тыс. рублей	Наличие права регрессного требования
1	2	3	4	5
	ИТОГО		0,0	

**2. Общий объем бюджетных ассигнований, предусмотренных на исполнение
муниципальных гарантий муниципального образования городского поселения
«Печора» по возможным гарантийным случаям, в 2016 году**

Исполнение муниципальных гарантий МО ГП «Печора»	Объем бюджетных ассигнований на исполнение гарантий по возможным гарантийным случаям, тыс. рублей
За счет источников финансирования дефицита бюджета МО ГП «Печора»	0,0
За счет расходов бюджета МО ГП «Печора»	0,0

**ПРОГРАММА МУНИЦИПАЛЬНЫХ ГАРАНТИЙ
МУНИЦИПАЛЬНОГО ОБРАЗОВАНИЯ ГОРОДСКОГО ПОСЕЛЕНИЯ «ПЕЧОРА»
В ВАЛЮТЕ РОССИЙСКОЙ ФЕДЕРАЦИИ НА ПЛАНОВЫЙ ПЕРИОД
2017 И 2018 ГОДОВ**

**1. Перечень подлежащих предоставлению муниципальных гарантий
муниципального образования городского поселения «Печора» в 2017 и 2018 годах**

№ п/п	Цель гарантирования	Наименование принципала	Сумма гарантирования, тыс. рублей		Наличие права регрессного требования
			2017 год	2018 год	
1	2	3	4	5	6
	ИТОГО		0,0	0,0	

**2. Общий объем бюджетных ассигнований, предусмотренных на исполнение
муниципальных гарантий муниципального образования городского поселения
«Печора» по возможным гарантийным случаям, в 2017 и 2018 годах**

Исполнение муниципальных гарантий МО ГП «Печора»	Объем бюджетных ассигнований на исполнение гарантий по возможным гарантийным случаям, тыс. рублей	
	2017 год	2018 год
За счет источников финансирования дефицита бюджета МО ГП «Печора»	0,0	0,0
За счет расходов бюджета МО ГП «Печора»	0,0	0,0

РАЗДЕЛ ВТОРОЙ:
Нормативные правовые акты
администрации муниципального района «Печора»
и проекты нормативных правовых актов

ПОСТАНОВЛЕНИЕ
ШУОМ
(ПРОЕКТ)

«__» ноября 2015 г.
г. Печора, Республика Коми

№ _____

Об утверждении проекта межевания территории в границах красных линий ул. Западная - ул. Портовая – ул. Чехова и границах жилой застройки в г. Печоре

В соответствии со статьей 41, 43, 46 Градостроительного кодекса Российской Федерации, п.2 ст. 3.3 Федерального закона от 25.10.2001 № 137-ФЗ «О введении в действие Земельного кодекса Российской Федерации», ч.4 ст. 37 Устава муниципального образования муниципального района «Печора», ст. 37 Устава муниципального образования городского поселения «Печора», руководствуясь Правилами землепользования и застройки муниципального образования городского поселения «Печора», утвержденными решением Совета городского поселения «Печора» от 24.05.2011 № 2-13/103, рассмотрев разработанный ООО «КИПИР» по заказу КУМС МР «Печора», в соответствии с муниципальным контрактом № 0107300012615000010-0129290-01 от 15.09.2015, проект межевания территории, с учетом протокола публичных слушаний от «__» ноября 2015 года и заключения о результатах публичных слушаний от «__» ноября 2015 года по проекту межевания территории, с целью обеспечения её устойчивого развития,

администрация ПОСТАНОВЛЯЕТ:

1. Утвердить проект межевания территории, в границах красных линий ул. Западная – ул. Портовая – ул. Чехова и границах жилой застройки в г. Печоре, включающий в себя чертеж межевания территории, на котором отображены красные линии, границы ранее образованных и образуемых земельных участков, минимальные отступы жилых зданий от красных линий, границы зон с особыми условиями использования территории, согласно приложению.

2. Настоящее постановление подлежит опубликованию в средствах массовой информации и размещению на официальном сайте администрации муниципального района «Печора» в разделе «Публичные слушания».

3. Контроль за исполнением настоящего постановления возложить на заместителя главы администрации И.В. Норкина.

4. Постановление вступает в силу с момента его опубликования.

И.о. главы администрации

А.В. Ткаченко

УТВЕРЖДЕНО:

Кадастровый квартал 11:12:1701001
система координат СК г.Печора

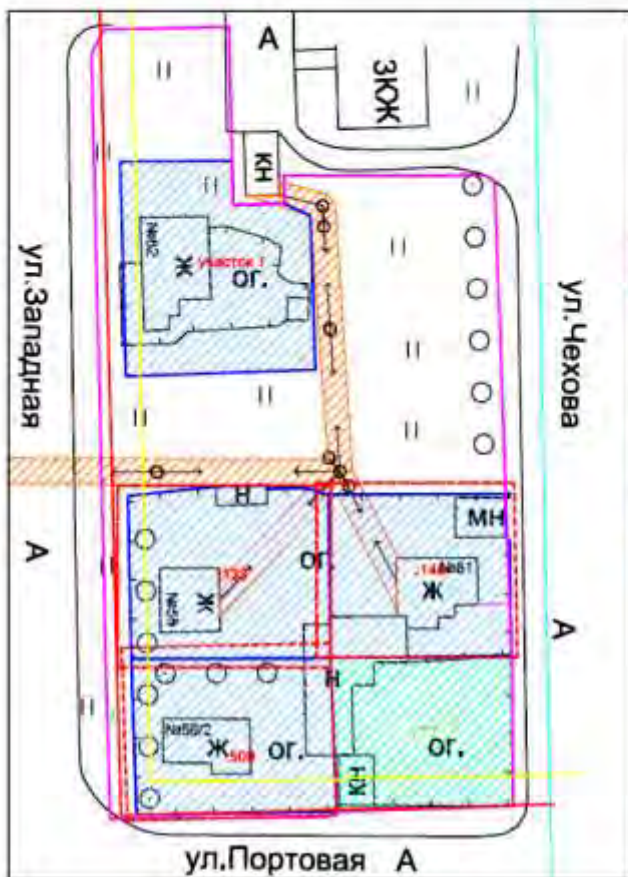

условные обозначения:

- красные линии
- границы территории межевания
- границы кадастрового квартала
- минимальный отступ жилых зданий от красной линии
- образуемые земельные участки
- ранее учтенные земельные участки
- ранее учтенные земельные участки подлежащие уточнению
- охранная зона ЛЭП 0,4 квт

экспликация земельных участков

№ участка/кад.номер	Разрешенное использование	Адрес	Площадь, кв.м
<i>Ранее образованные земельные участки</i>			
11:12:1701001:477	для обслуживания индивидуального жилого дома	ул.Чехова, 59	658
<i>Образуемые земельные участки</i>			
участок 1	для обслуживания многоквартирного жилого дома	ул.Западная, 62	889
<i>Ранее учтенные земельные участки подлежащие уточнению</i>			
11:12:1701001:148	под строительство индивидуального жилого дома	ул.Чехова, 61	600
11:12:1701001:133	индивидуальный жилой дом, ведение личного подсобного хозяйства	ул.Западная, 58	619
11:12:1701001:509	под строительство индивидуального жилого одноквартирного рубленого деревянного дома	ул.Западная, 56	600

--	--	--	--

г.Печора, ул. Западная - ул. Портовая - ул. Чехова

Тех.Директор Барашов А.Н.	11.15	Проект межевания территории	Стадия	Лист	Листов
Нач.отдела Дресвянкина	11.15		РП	1	1
Геодезист Шадрин А.В.	11.15				
Должность Фамилия Подпись Дата					



План границ земельных участков
М 1:1000

ООО "КИПИР"



**ПОСТАНОВЛЕНИЕ
ШУӨМ
(ПРОЕКТ)**

«__» ноября 2015 г.
г. Печора, Республика Коми

№ _____

Об утверждении проекта межевания территории в границах красных линий ул. Западная - ул. Свободы – ул. Чехова и границах жилой застройки в г. Печоре

В соответствии со статьей 41, 43, 46 Градостроительного кодекса Российской Федерации, п.2 ст. 3.3 Федерального закона от 25.10.2001 № 137-ФЗ «О введении в действие Земельного кодекса Российской Федерации», ч.4 ст. 37 Устава муниципального образования муниципального района «Печора», ст. 37 Устава муниципального образования городского поселения «Печора», руководствуясь Правилами землепользования и застройки муниципального образования городского поселения «Печора», утвержденными решением Совета городского поселения «Печора» от 24.05.2011 № 2-13/103, рассмотрев разработанный ООО «КИПИР» по заказу КУМС МР «Печора», в соответствии с муниципальным контрактом № 0107300012615000010-0129290-01 от 15.09.2015, проект межевания территории, с учетом протокола публичных слушаний от «__» ноября 2015 года и заключения о результатах публичных слушаний от «__» ноября 2015 года по проекту межевания территории, с целью обеспечения её устойчивого развития,

администрация ПОСТАНОВЛЯЕТ:

1. Утвердить проект межевания территории, в границах красных линий ул. Западная – ул. Свободы – ул. Чехова и границах жилой застройки в г. Печоре, включающий в себя чертеж межевания территории, на котором отображены красные линии, границы ранее образованных и образуемых земельных участков, минимальные отступы жилых зданий от красных линий, границы зон с особыми условиями использования территории, согласно приложению.

2. Настоящее постановление подлежит опубликованию в средствах массовой информации и размещению на официальном сайте администрации муниципального района «Печора» в разделе «Публичные слушания».

3. Контроль за исполнением настоящего постановления возложить на заместителя главы администрации И.В. Норкина.

4. Постановление вступает в силу с момента его опубликования.

И.о. главы администрации

А.В. Ткаченко

УТВЕРЖДЕНО:

Кадастровый квартал 11:12:1701001
система координат СК 2 Печора

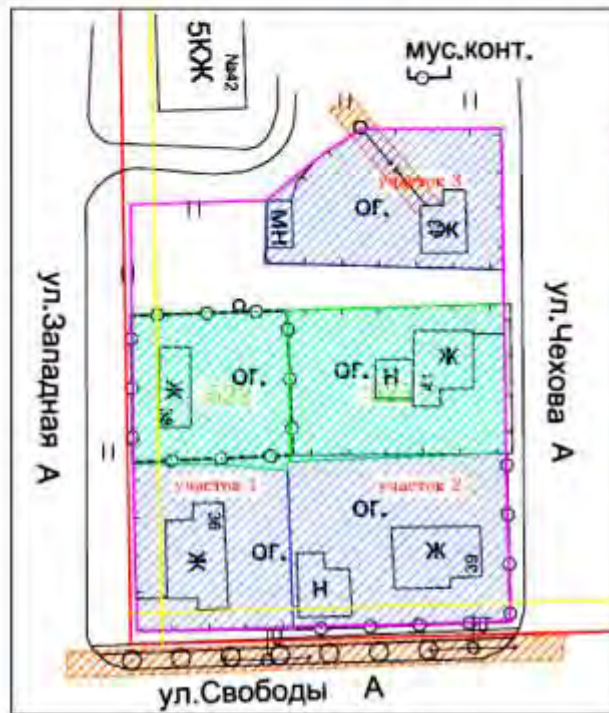

- условные обозначения:
- красные линии
 - границы территории межевания
 - границы кадастрового квартала
 - минимальный отступ жилых зданий от красной линии
 - образуемые земельные участки
 - ранее учтенные земельные участки
 - ранее учтенные земельные участки подлежащие уточнению
 - охранная зона ЛЭП 0,4 кВт

эскиз земельных участков

№ участка/кад. номер	Разрешенное использование	Адрес	Площадь, кв.м
<i>Ранее образованные земельные участки</i>			
11:12:1701001:522	для обслуживания индивидуального жилого дома	ул. Западная, 38	629
11:12:1701001:525	для обслуживания индивидуального жилого дома	ул. Чехова, 41	845
<i>Образуемые земельные участки</i>			
участок 1	для обслуживания индивидуального жилого дома	ул. Западная, 36	665
участок 2	для обслуживания индивидуального жилого дома	ул. Чехова, 39	953
участок 3	для обслуживания индивидуального жилого дома	ул. Чехова, 43	766

				г.Печора, ул. Западная – ул. Свободы – ул. Чехова		
Тех. Директор	Баранов А.Н.	11.05	Стадия РП	Лист 1	Листов 1	
Нач. отдела	Дресвянская Е.Н.	11.05				
Геодезист	Шадрик А.В.	11.15				
Должность	Фамилия	Подпись	Дата	План границ земельных участков М 1:1000		
				ООО "КИПИР"		

**ПОСТАНОВЛЕНИЕ
ШУӨМ
(ПРОЕКТ)**

«__» ноября 2015 г.
г. Печора, Республика Коми

№ _____

Об утверждении проекта межевания территории в границах красных линий ул. Портовая - ул. Гагарина и границах жилой застройки в г. Печоре

В соответствии со статьей 41, 43, 46 Градостроительного кодекса Российской Федерации, п.2 ст. 3.3 Федерального закона от 25.10.2001 № 137-ФЗ «О введении в действие Земельного кодекса Российской Федерации», ч.4 ст. 37 Устава муниципального образования муниципального района «Печора», ст. 37 Устава муниципального образования городского поселения «Печора», руководствуясь Правилами землепользования и застройки муниципального образования городского поселения «Печора», утвержденными решением Совета городского поселения «Печора» от 24.05.2011 № 2-13/103, рассмотрев разработанный ООО «КИПИР» по заказу КУМС МР «Печора», в соответствии с муниципальным контрактом № 0107300012615000010-0129290-01 от 15.09.2015, проект межевания территории, с учетом протокола публичных слушаний от «__» ноября 2015 года и заключения о результатах публичных слушаний от «__» ноября 2015 года по проекту межевания территории, с целью обеспечения её устойчивого развития,

администрация ПОСТАНОВЛЯЕТ:

1. Утвердить проект межевания территории, в границах красных линий ул. Портовая – ул. Гагарина и границах жилой застройки в г. Печоре, включающий в себя чертеж межевания территории, на котором отображены красные линии, границы ранее образованных и образуемых земельных участков, минимальные отступы жилых зданий от красных линий, границы зон с особыми условиями использования территории, согласно приложению.

2. Настоящее постановление подлежит опубликованию в средствах массовой информации и размещению на официальном сайте администрации муниципального района «Печора» в разделе «Публичные слушания».

3. Контроль за исполнением настоящего постановления возложить на заместителя главы администрации И.В. Норкина.

4. Постановление вступает в силу с момента его опубликования.

И.о. главы администрации

А.В. Ткаченко

УТВЕРЖДЕНО:

Кадастровый квартал 11:12:1701010
система координат СК г.Печора

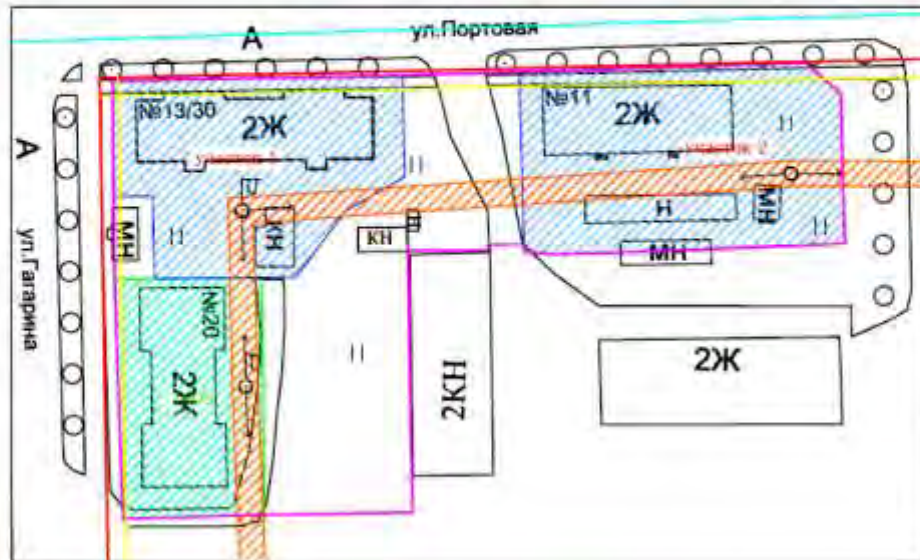

- условные обозначения:
- красные линии
 - границы территории межевания
 - границы кадастрового квартала
 - минимальный отступ жилых зданий от красной линии
 - образуемые земельные участки
 - ранее учтенные земельные участки
 - ранее учтенные земельные участки подлежащие уточнению
 - охранная зона ЛЭП 0,4 кВт

экспликация земельных участков

№ участка/кад.номер	Разрешенное использование	Адрес	Площадь, кв.м
<i>Ранее образованные земельные участки</i>			
11:12:1701010:1606	для обслуживания многоквартирного жилого дома	ул.Гагарина, 28	839
<i>Образуемые земельные участки</i>			
участок 1	для обслуживания многоквартирного жилого дома	ул.Портовая, 13	1175
участок 2	для обслуживания многоквартирного жилого дома	ул.Портовая, 11	1418

				г.Печора, ул. Портовая - ул. Гагарина		
				Проект межевания территории		
Тех.Директор	Барашов А.А.	11.15.2015	Стадия	Лист	Листов	
Нач.отдела	Дресвянкова Е.В.	11.15.2015	РП	1	1	
Геодезист	Шадрин А.В.	11.15.2015				
Должность	Фамилия	Подпись	План границ земельных участков			
		Дата	М 1:1000			
			ООО "КИПР"			

Формат А4

**ПОСТАНОВЛЕНИЕ
ШУӨМ
(ПРОЕКТ)**

«__» ноября 2015 г.
г. Печора, Республика Коми

№ _____

Об утверждении проекта межевания территории в границах красных линий ул. Гагарина - ул. Портовая и границах жилой застройки в г. Печоре

В соответствии со статьей 41, 43, 46 Градостроительного кодекса Российской Федерации, п.2 ст. 3.3 Федерального закона от 25.10.2001 № 137-ФЗ «О введении в действие Земельного кодекса Российской Федерации», ч.4 ст. 37 Устава муниципального образования муниципального района «Печора», ст. 37 Устава муниципального образования городского поселения «Печора», руководствуясь Правилами землепользования и застройки муниципального образования городского поселения «Печора», утвержденными решением Совета городского поселения «Печора» от 24.05.2011 № 2-13/103, рассмотрев разработанный ООО «КИПИР» по заказу КУМС МР «Печора», в соответствии с муниципальным контрактом № 0107300012615000010-0129290-01 от 15.09.2015, проект межевания территории, с учетом протокола публичных слушаний от «__» ноября 2015 года и заключения о результатах публичных слушаний от «__» ноября 2015 года по проекту межевания территории, с целью обеспечения её устойчивого развития,

администрация ПОСТАНОВЛЯЕТ:

1. Утвердить проект межевания территории, в границах красных линий ул. Гагарина – ул. Портовая и границах жилой застройки в г. Печоре, включающий в себя чертеж межевания территории, на котором отображены красные линии, границы ранее образованных и образуемых земельных участков, минимальные отступы жилых зданий от красных линий, границы зон с особыми условиями использования территории, согласно приложению.

2. Настоящее постановление подлежит опубликованию в средствах массовой информации и размещению на официальном сайте администрации муниципального района «Печора» в разделе «Публичные слушания».

3. Контроль за исполнением настоящего постановления возложить на заместителя главы администрации И.В. Норкина.

4. Постановление вступает в силу с момента его опубликования.

И.о. главы администрации

А.В. Ткаченко

УТВЕРЖДЕНО:

Кадастровый квартал 11:12:1701010
система координат СК г Печора

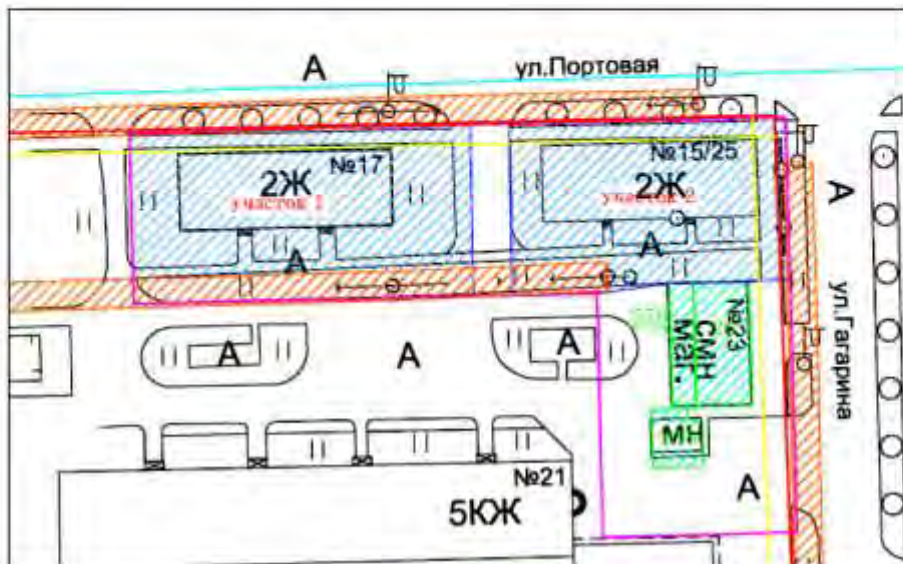

- условные обозначения:
- красные линии
 - границы территории межевания
 - границы кадастрового квартала
 - минимальный отступ жилых зданий от красной линии
 - образуемые земельные участки
 - ранее учтенные земельные участки
 - ранее учтенные земельные участки подлежащие уточнению
 - охранная зона ЛЭП 0,4 кВт

экспликация земельных участков

№ участка/кад.номер	Разрешенное использование	Адрес	Площадь, кв.м
<i>Ранее образованные земельные участки</i>			
11:12:1701010:576	под расширение здания магазина модульной конструкции	ул.Гагарина, 23	57
11:12:1701010:20	под здание магазина модульной конструкции	ул.Гагарина, 23	133
11:12:1701010:679	под существующий торговый киоск	ул.Гагарина	53
<i>Образуемые земельные участки</i>			
участок 1	для обслуживания многоквартирного жилого дома	ул.Портовая, 17	1114
участок 2	для обслуживания многоквартирного жилого дома	ул.Портовая, 15	884

Тех.Директор Барашов А.Н. 11.15

Нач.отдела Дресвянкина Е.Н. 11.15

Геодезист Шадрин А.В. 11.15

Должность Фамилия Подпись Дата

г.Печора, ул. Гагарина – ул. Портовая

Проект межевания территории

План границ земельных участков
М 1:1000

Стадия	Лист	Листов
РП	1	1

ООО "КИПИР"

**ПОСТАНОВЛЕНИЕ
ШУӨМ
(ПРОЕКТ)**

«__» ноября 2015 г.
г. Печора, Республика Коми

№ _____

Об утверждении проекта межевания территории в границах красных линий ул. Гагарина - ул. Речная и границах жилой застройки в г. Печоре

В соответствии со статьей 41, 43, 46 Градостроительного кодекса Российской Федерации, п.2 ст. 3.3 Федерального закона от 25.10.2001 № 137-ФЗ «О введении в действие Земельного кодекса Российской Федерации», ч.4 ст. 37 Устава муниципального образования муниципального района «Печора», ст. 37 Устава муниципального образования городского поселения «Печора», руководствуясь Правилами землепользования и застройки муниципального образования городского поселения «Печора», утвержденными решением Совета городского поселения «Печора» от 24.05.2011 № 2-13/103, рассмотрев разработанный ООО «КИПИР» по заказу КУМС МР «Печора», в соответствии с муниципальным контрактом № 0107300012615000010-0129290-01 от 15.09.2015, проект межевания территории, с учетом протокола публичных слушаний от «__» ноября 2015 года и заключения о результатах публичных слушаний от «__» ноября 2015 года по проекту межевания территории, с целью обеспечения её устойчивого развития,

администрация ПОСТАНОВЛЯЕТ:

1. Утвердить проект межевания территории, в границах красных линий ул. Гагарина – ул. Речная и границах жилой застройки в г. Печоре, включающий в себя чертеж межевания территории, на котором отображены красные линии, границы ранее образованных и образуемых земельных участков, минимальные отступы жилых зданий от красных линий, границы зон с особыми условиями использования территории, согласно приложению.

2. Настоящее постановление подлежит опубликованию в средствах массовой информации и размещению на официальном сайте администрации муниципального района «Печора» в разделе «Публичные слушания».

3. Контроль за исполнением настоящего постановления возложить на заместителя главы администрации И.В. Норкина.

4. Постановление вступает в силу с момента его опубликования.

И.о. главы администрации

А.В. Ткаченко

УТВЕРЖДЕНО:

используемые условные обозначения

Риски обозначаются желтыми линиями

№ условный номер	разрешено использовать	адрес	количество
11.12-170/015-2194	для обслуживания многоквартирного жилого дома	ул. Гагарина, д. 4	953
11.12-170/015-2177	для обслуживания многоквартирного жилого дома	ул. Гагарина	182
11.12-170/015-77	для доставки	ул. Гагарина дом № 46	22,7
11.12-170/015-1208	для обслуживания многоквартирного жилого дома	ул. Гагарина д. 20 под. 1 корпус №14	22

Обозначения зеленых зон

участок 1	для обслуживания многоквартирного жилого дома	ул. Гагарина, д.	396
участок 2	для обслуживания со службами	ул. Соловьевская 52	179

Условные обозначения:

-  - границы земель
-  - границы территории обслуживания
-  - границы обслуживания со службами
-  - административные границы земельных участков
-  - благоустроенные территории
-  - ранее существующие территории
-  - территории зоны ЭЗП и д.квн





ООО «ДЕЛЬТА»
 ОГРН 5027003012
 ИНН 7707083891
 Юридический адрес: 770708, ул. Гагарина, д. 4
 Фактический адрес: 770708, ул. Гагарина, д. 46
 Руководитель: Давыдов Игорь Владимирович

г. Москва, ул. Гагарина – ул. Рязань		Этажность	дом	Адрес
Проект инженерных коммуникаций		ЭП	1	1
План drawn: 1:1000		ООО «КРИП»		

**ПОСТАНОВЛЕНИЕ
ШУӨМ
(ПРОЕКТ)**

«__» ноября 2015 г.
г. Печора, Республика Коми

№ _____

Об утверждении проекта межевания территории в границах красных линий ул. Гагарина - ул. Свободы – Печорский проспект и границах жилой застройки в г. Печоре

В соответствии со статьей 41, 43, 46 Градостроительного кодекса Российской Федерации, п.2 ст. 3.3 Федерального закона от 25.10.2001 № 137-ФЗ «О введении в действие Земельного кодекса Российской Федерации», ч.4 ст. 37 Устава муниципального образования муниципального района «Печора», ст. 37 Устава муниципального образования городского поселения «Печора», руководствуясь Правилами землепользования и застройки муниципального образования городского поселения «Печора», утвержденными решением Совета городского поселения «Печора» от 24.05.2011 № 2-13/103, рассмотрев разработанный ООО «КИПИР» по заказу КУМС МР «Печора», в соответствии с муниципальным контрактом № 0107300012615000010-0129290-01 от 15.09.2015, проект межевания территории, с учетом протокола публичных слушаний от «__» ноября 2015 года и заключения о результатах публичных слушаний от «__» ноября 2015 года по проекту межевания территории, с целью обеспечения её устойчивого развития,

администрация ПОСТАНОВЛЯЕТ:

1. Утвердить проект межевания территории, в границах красных линий ул. Гагарина – ул. Свободы – Печорский проспект и границах жилой застройки в г. Печоре, включающий в себя чертеж межевания территории, на котором отображены красные линии, границы ранее образованных и образуемых земельных участков, минимальные отступы жилых зданий от красных линий, границы зон с особыми условиями использования территории, согласно приложению.

2. Настоящее постановление подлежит опубликованию в средствах массовой информации и размещению на официальном сайте администрации муниципального района «Печора» в разделе «Публичные слушания».

3. Контроль за исполнением настоящего постановления возложить на заместителя главы администрации И.В. Норкина.

4. Постановление вступает в силу с момента его опубликования.

И.о. главы администрации

А.В. Ткаченко

УТВЕРЖДЕНО:

Кадастровый квартал 11:12:1701010
система координат СК 2 Печора

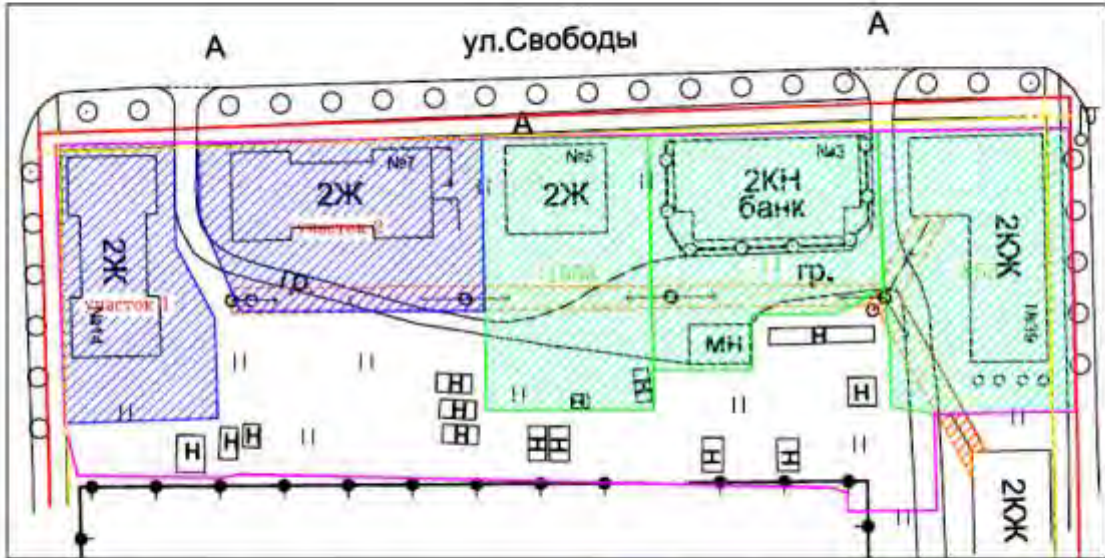

условные обозначения:

- красные линии
- границы территории межевания
- границы кадастрового квартала
- минимальный отступ жилых зданий от красной линии
- образуемые земельные участки
- ранее учтенные земельные участки
- ранее учтенные земельные участки подлежащие уточнению
- охранная зона ЛЭП 0,4 кВт

экспликация земельных участков

№ участка/кад.номер	Разрешенное использование	Адрес	Площадь, кв.м
<i>Ранее образованные земельные участки</i>			
11:12:1701010:1558	для обслуживания многоквартирного жилого дома	ул. Свободы, 5	1108
11:12:1701010:11	под нежилое здание	ул. Свободы, 3	1133
11:12:1701010:853	для обслуживания многоквартирного жилого дома	Печорский пр., 39	1295
<i>Образуемые земельные участки</i>			
участок 1	для обслуживания многоквартирного жилого дома	ул. Гагарина, 14	912
участок 2	для обслуживания многоквартирного жилого дома	ул. Свободы, 7	1127

Тех. Директор	Борисов А.И.	11.15
Нач. отдела	Дресвянникова Е.Н.	11.15
Геодезист	Шадрыш А.В.	11.15
Должность	Фамилия	Подпись Дата

г. Печора, ул. Гагарина - ул. Свободы - Печорский проспект

Проект межевания территории

Стадия	Лист	Листов
РП	1	1

План границ земельных участков
М 1:1000

ООО "КИПИР"



**ПОСТАНОВЛЕНИЕ
ШУӨМ
(ПРОЕКТ)**

«__» ноября 2015 г.
г. Печора, Республика Коми

№ _____

Об утверждении проекта межевания территории в границах красных линий ул. Железнодорожная – пер. Канинский и границах жилой застройки в г. Печоре

В соответствии со статьей 41, 43, 46 Градостроительного кодекса Российской Федерации, п.2 ст. 3.3 Федерального закона от 25.10.2001 № 137-ФЗ «О введении в действие Земельного кодекса Российской Федерации», ч.4 ст. 37 Устава муниципального образования муниципального района «Печора», ст. 37 Устава муниципального образования городского поселения «Печора», руководствуясь Правилами землепользования и застройки муниципального образования городского поселения «Печора», утвержденными решением Совета городского поселения «Печора» от 24.05.2011 № 2-13/103, рассмотрев разработанный ООО «КИПИР» по заказу КУМС МР «Печора», в соответствии с муниципальным контрактом № 0107300012615000010-0129290-01 от 15.09.2015, проект межевания территории, с учетом протокола публичных слушаний от «__» ноября 2015 года и заключения о результатах публичных слушаний от «__» ноября 2015 года по проекту межевания территории, с целью обеспечения её устойчивого развития,

администрация ПОСТАНОВЛЯЕТ:

1. Утвердить проект межевания территории, в границах красных линий ул. Железнодорожная – пер. Канинский и границах жилой застройки в г. Печоре, включающий в себя чертеж межевания территории, на котором отображены красные линии, границы ранее образованных и образуемых земельных участков, минимальные отступы жилых зданий от красных линий, границы зон с особыми условиями использования территории, согласно приложению.

2. Настоящее постановление подлежит опубликованию в средствах массовой информации и размещению на официальном сайте администрации муниципального района «Печора» в разделе «Публичные слушания».

3. Контроль за исполнением настоящего постановления возложить на заместителя главы администрации И.В. Норкина.

4. Постановление вступает в силу с момента его опубликования.

И.о. главы администрации

А.В. Ткаченко

УТВЕРЖДЕНО:

Кадастровый квартал 11:12:1702004
система координат СК з. Печора



условные обозначения:

- красные линии
- границы территории межевания
- границы кадастрового квартала
- минимальный отступ жилых зданий от красной линии
- образуемые земельные участки
- ранее учтенные земельные участки
- ранее учтенные земельные участки подлежащие уточнению
- охранная зона ЛЭП 0,4 кВт

экспликация земельных участков

№ участка/кад.номер	Разрешенное использование	Адрес	Площадь, кв.м
<i>Образуемые земельные участки</i>			
участок 1	для обслуживания многоквартирного жилого дома	ул. Железнодорожная, 47	1829

				г. Печора, ул. Железнодорожная – пер. Канинский		
Тех. Директор	Барашов А.Н.	07.12.15		Стадия	Лист	Листов
Нач. отдела	Дресвякина Е.М.	07.12.15		РП	1	1
Геодезист	Шадринов А.В.	07.12.15		ООО "КИПИР"		
Должность	Фамилия	Подпись				
План границ земельных участков М 1:1000						

**ПОСТАНОВЛЕНИЕ
ШУӨМ
(ПРОЕКТ)**

«__» ноября 2015 г.
г. Печора, Республика Коми

№ _____

Об утверждении проекта межевания территории в границах красных линий ул. Русанова - ул. Ленинградская и границах жилой застройки в г. Печоре

В соответствии со статьей 41, 43, 46 Градостроительного кодекса Российской Федерации, п.2 ст. 3.3 Федерального закона от 25.10.2001 № 137-ФЗ «О введении в действие Земельного кодекса Российской Федерации», ч.4 ст. 37 Устава муниципального образования муниципального района «Печора», ст. 37 Устава муниципального образования городского поселения «Печора», руководствуясь Правилами землепользования и застройки муниципального образования городского поселения «Печора», утвержденными решением Совета городского поселения «Печора» от 24.05.2011 № 2-13/103, рассмотрев разработанный ООО «КИПИР» по заказу КУМС МР «Печора», в соответствии с муниципальным контрактом № 0107300012615000010-0129290-01 от 15.09.2015, проект межевания территории, с учетом протокола публичных слушаний от «__» ноября 2015 года и заключения о результатах публичных слушаний от «__» ноября 2015 года по проекту межевания территории, с целью обеспечения её устойчивого развития,

администрация ПОСТАНОВЛЯЕТ:

1. Утвердить проект межевания территории, в границах красных линий ул. Русанова – ул. Ленинградская и границах жилой застройки в г. Печоре, включающий в себя чертеж межевания территории, на котором отображены красные линии, границы ранее образованных и образуемых земельных участков, минимальные отступы жилых зданий от красных линий, границы зон с особыми условиями использования территории, согласно приложению.

2. Настоящее постановление подлежит опубликованию в средствах массовой информации и размещению на официальном сайте администрации муниципального района «Печора» в разделе «Публичные слушания».

3. Контроль за исполнением настоящего постановления возложить на заместителя главы администрации И.В. Норкина.

4. Постановление вступает в силу с момента его опубликования.

И.о. главы администрации

А.В. Ткаченко

УТВЕРЖДЕНО



эскизные чертежи участков
 Общественный земельный участок

№ участка/код участ.	назначение участка/вид	адрес	площадь, кв. м
участок 1	для размещения объектов недвижимости	ул. Ленинградская, 2	1738
участок 2	для размещения объектов недвижимости	ул. Ручная, 2	1187
участок 3	для размещения объектов недвижимости	ул. Ручная, 1	1417
участок 4	для размещения объектов недвижимости	ул. Ручная, 2	1302
участок 5	для размещения объектов недвижимости	ул. Ручная, 4	815

Условные обозначения

- фундаменты
- фундаменты объектов недвижимости
- фундаменты объектов недвижимости
- фундаменты объектов недвижимости
- фундаменты объектов недвижимости

		а/Псков, ул. Ручная - уч. Ленинградская	
Проект земельного участка		См. в	Лист
№ 1/2020		1/1	1/1
ООО "ЖИВ"			

**ПОСТАНОВЛЕНИЕ
ШУӨМ
(ПРОЕКТ)**

«__» ноября 2015 г.
г. Печора, Республика Коми

№ _____

Об утверждении проекта межевания территории в границах красных линий ул. Социалистическая - ул. Портовая и границах жилой застройки в г. Печоре

В соответствии со статьей 41, 43, 46 Градостроительного кодекса Российской Федерации, п.2 ст. 3.3 Федерального закона от 25.10.2001 № 137-ФЗ «О введении в действие Земельного кодекса Российской Федерации», ч.4 ст. 37 Устава муниципального образования муниципального района «Печора», ст. 37 Устава муниципального образования городского поселения «Печора», руководствуясь Правилами землепользования и застройки муниципального образования городского поселения «Печора», утвержденными решением Совета городского поселения «Печора» от 24.05.2011 № 2-13/103, рассмотрев разработанный ООО «КИПИР» по заказу КУМС МР «Печора», в соответствии с муниципальным контрактом № 0107300012615000010-0129290-01 от 15.09.2015, проект межевания территории, с учетом протокола публичных слушаний от «__» ноября 2015 года и заключения о результатах публичных слушаний от «__» ноября 2015 года по проекту межевания территории, с целью обеспечения её устойчивого развития,

администрация ПОСТАНОВЛЯЕТ:

1. Утвердить проект межевания территории, в границах красных линий ул. Социалистическая – ул. Портовая и границах жилой застройки в г. Печоре, включающий в себя чертеж межевания территории, на котором отображены красные линии, границы ранее образованных и образуемых земельных участков, минимальные отступы жилых зданий от красных линий, границы зон с особыми условиями использования территории, согласно приложению.

2. Настоящее постановление подлежит опубликованию в средствах массовой информации и размещению на официальном сайте администрации муниципального района «Печора» в разделе «Публичные слушания».

3. Контроль за исполнением настоящего постановления возложить на заместителя главы администрации И.В. Норкина.

4. Постановление вступает в силу с момента его опубликования.

И.о. главы администрации

А.В. Ткаченко

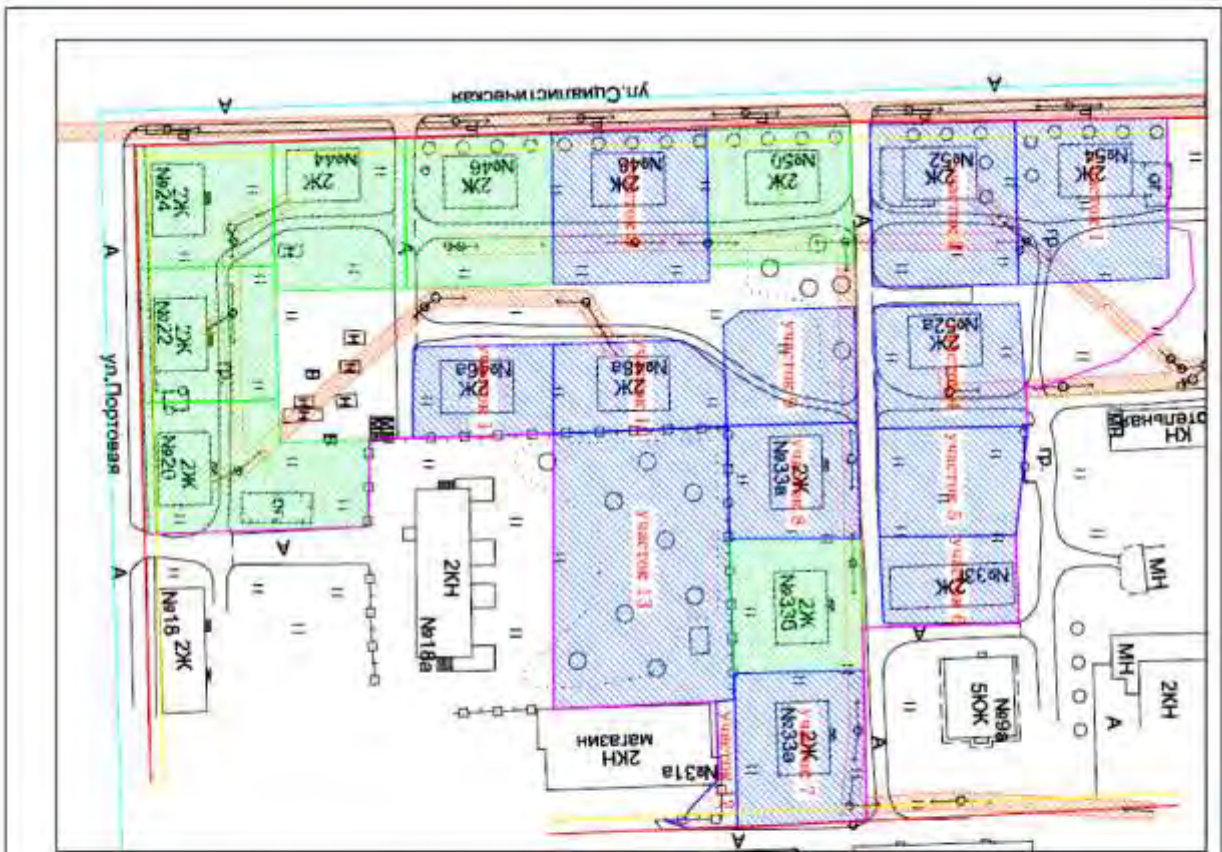

Кадастровый лист № 11/12/1701/007/2254
 земельный участок № 11/12/1701/007/2254

УТВЕРЖДЕНО:

исполнитель генерального директора
 Павел Александрович Александрович

№ кадастрового листа	назначение земельного участка	адрес	площадь
11/12/1701/007/2259	для обслуживания многоквартирного жилого дома	ул. Советская, 50	1121
11/12/1701/007/2281	для обслуживания многоквартирного жилого дома	ул. Попова, 116	967
11/12/1701/007/2255	для обслуживания многоквартирного жилого дома	ул. Советская, 46	1218
11/12/1701/007/2257	для обслуживания многоквартирного жилого дома	ул. Советская, 44	1104
11/12/1701/007/2257	для обслуживания многоквартирного жилого дома	ул. Попова, 34	943
11/12/1701/007/2256	для обслуживания многоквартирного жилого дома	ул. Попова, 22	1650
11/12/1701/007/2254	для обслуживания многоквартирного жилого дома	ул. Попова, 50	1412

Директор и.г. Александрович

участок	назначение	площадь
участок 1	для обслуживания многоквартирного жилого дома	1182
участок 2	для обслуживания многоквартирного жилого дома	1155
участок 3	для обслуживания многоквартирного жилого дома	1127
участок 4	для обслуживания многоквартирного жилого дома	2090
участок 5	для обслуживания многоквартирного жилого дома	849
участок 6	для обслуживания многоквартирного жилого дома	674
участок 7	для обслуживания многоквартирного жилого дома	1097
участок 8	для обслуживания многоквартирного жилого дома	817
участок 9	для обслуживания многоквартирного жилого дома	812
участок 10	для обслуживания многоквартирного жилого дома	807
участок 11	для обслуживания многоквартирного жилого дома	706
участок 12	для обслуживания многоквартирного жилого дома	195
участок 13	для обслуживания многоквартирного жилого дома	2714

Участки обременены

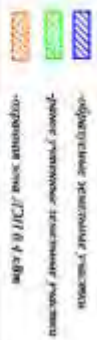

Заказчик: ООО "КОНТАКТ" № 11/000

Исполнитель: ООО "КОНТАКТ" № 11/000

Утверждено: 11/12/17

Подпись: [Подпись]

М.П. [Подпись]

Участок № 11/12/1701/007/2254

Адрес: ул. Попова, 50

Площадь: 1412 кв. м

Цель: для обслуживания многоквартирного жилого дома

Срок: 1 год

Дата: 11/12/17

**ПОСТАНОВЛЕНИЕ
ШУӨМ
(ПРОЕКТ)**

«__» ноября 2015 г.
г. Печора, Республика Коми

№ _____

Об утверждении проекта межевания территории в границах красных линий ул. Социалистическая - ул. Свободы и границах жилой застройки в г. Печоре

В соответствии со статьей 41, 43, 46 Градостроительного кодекса Российской Федерации, п.2 ст. 3.3 Федерального закона от 25.10.2001 № 137-ФЗ «О введении в действие Земельного кодекса Российской Федерации», ч.4 ст. 37 Устава муниципального образования муниципального района «Печора», ст. 37 Устава муниципального образования городского поселения «Печора», руководствуясь Правилами землепользования и застройки муниципального образования городского поселения «Печора», утвержденными решением Совета городского поселения «Печора» от 24.05.2011 № 2-13/103, рассмотрев разработанный ООО «КИПИР» по заказу КУМС МР «Печора», в соответствии с муниципальным контрактом № 0107300012615000010-0129290-01 от 15.09.2015, проект межевания территории, с учетом протокола публичных слушаний от «__» ноября 2015 года и заключения о результатах публичных слушаний от «__» ноября 2015 года по проекту межевания территории, с целью обеспечения её устойчивого развития,

администрация ПОСТАНОВЛЯЕТ:

1. Утвердить проект межевания территории, в границах красных линий ул. Социалистическая – ул. Свободы и границах жилой застройки в г. Печоре, включающий в себя чертеж межевания территории, на котором отображены красные линии, границы ранее образованных и образуемых земельных участков, минимальные отступы жилых зданий от красных линий, границы зон с особыми условиями использования территории, согласно приложению.

2. Настоящее постановление подлежит опубликованию в средствах массовой информации и размещению на официальном сайте администрации муниципального района «Печора» в разделе «Публичные слушания».

3. Контроль за исполнением настоящего постановления возложить на заместителя главы администрации И.В. Норкина.

4. Постановление вступает в силу с момента его опубликования.

И.о. главы администрации

А.В. Ткаченко

УТВЕРЖДЕНО:

Кадастровый квартал 11:12:1701010
система координат СК г.Печора

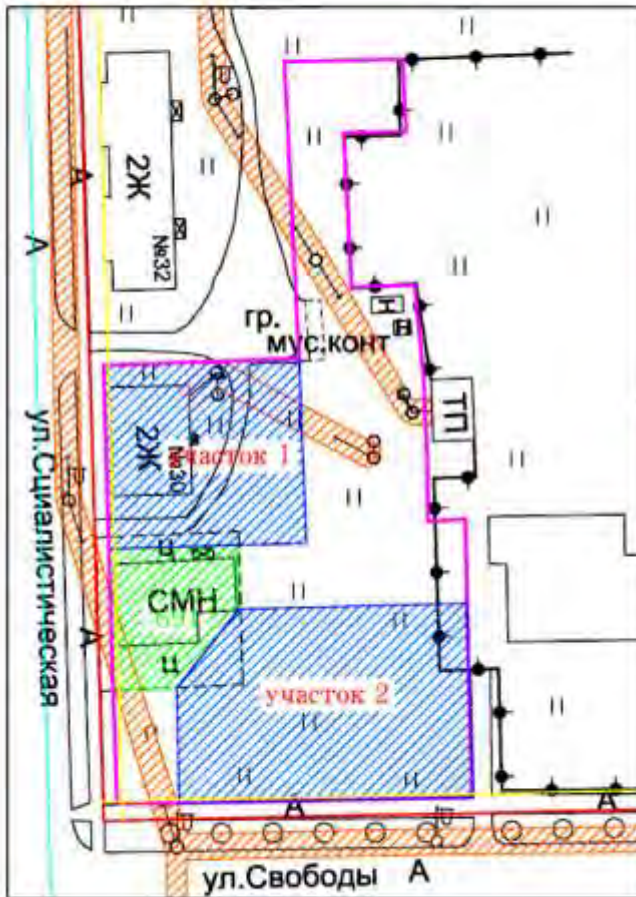

- условные обозначения:
- красные линии
 - границы территории межевания
 - границы кадастрового квартала
 - минимальный отступ жилых зданий от красной линии
 - образуемые земельные участки
 - ранее учтенные земельные участки
 - ранее учтенные земельные участки подлежащие уточнению
 - охранная зона ЛЭП 0,4 кВт

экспликация земельных участков

№ участка/кад номер	Разрешенное использование	Адрес	Площадь, кв.м
<i>Ранее образованные земельные участки</i>			
11:12:1701010:691	для обслуживания здания промтоварного магазина модульной конструкции	ул. Социалистическая, 30а	380
<i>Образуемые земельные участки</i>			
участок 1	для эксплуатации многоквартирного жилого дома	ул. Социалистическая, 30	882
участок 2	среднеэтажная жилая застройка		1320

				г.Печора, ул. Социалистическая - ул. Свободы		
Тех.Директор	Барашков А.В.	11.12.2015	Проект межевания территории План границ земельных участков М 1:1000	Стадия	Лист	Листов
Нач.отдела	Дресвянников	11.12.2015		РП	1	1
Геодезист	Шадрин А.В.	11.12.2015				
Должность	Фамилия	Подпись		Дата		
				ООО "КИПР"		

Формат А4

**ПОСТАНОВЛЕНИЕ
ШУОМ
(ПРОЕКТ)**

«__» ноября 2015 г.
г. Печора, Республика Коми

№ _____

Об утверждении проекта межевания территории
в границах красных линий ул. Восточная и
границах жилой застройки в г. Печоре

В соответствии со статьей 41, 43, 46 Градостроительного кодекса Российской Федерации, п.2 ст. 3.3 Федерального закона от 25.10.2001 № 137-ФЗ «О введении в действие Земельного кодекса Российской Федерации», ч.4 ст. 37 Устава муниципального образования муниципального района «Печора», ст. 37 Устава муниципального образования городского поселения «Печора», руководствуясь Правилами землепользования и застройки муниципального образования городского поселения «Печора», утвержденными решением Совета городского поселения «Печора» от 24.05.2011 № 2-13/103, рассмотрев разработанный ООО «КИПИР» по заказу КУМС МР «Печора», в соответствии с муниципальным контрактом № 0107300012615000012-0129290-01 от 18.09.2015, проект межевания территории, с учетом протокола публичных слушаний от «__» ноября 2015 года и заключения о результатах публичных слушаний от «__» ноября 2015 года по проекту межевания территории, с целью обеспечения её устойчивого развития,

администрация ПОСТАНОВЛЯЕТ:

1. Утвердить проект межевания территории в границах красных линий ул. Восточная и границах жилой застройки в г. Печоре, включающий в себя чертёж межевания территории, на котором отображены красные линии, границы ранее образованных и образуемых земельных участков, минимальные отступы жилых зданий от красных линий, границы зон с особыми условиями использования территории, согласно приложению.

2. Настоящее постановление подлежит опубликованию в средствах массовой информации и размещению на официальном сайте администрации муниципального района «Печора» в разделе «Публичные слушания».

3. Контроль за исполнением настоящего постановления возложить на заместителя главы администрации И.В. Норкина.

4. Постановление вступает в силу с момента его опубликования.

И.о. главы администрации

А.В. Ткаченко

**ПОСТАНОВЛЕНИЕ
ШУӨМ
(ПРОЕКТ)**

«__» ноября 2015 г.
г. Печора, Республика Коми

№ _____

Об утверждении проекта межевания территории
в границах красных линий ул. Мехколонна - 53
и границах жилой застройки в г. Печоре

В соответствии со статьей 41, 43, 46 Градостроительного кодекса Российской Федерации, п.2 ст. 3.3 Федерального закона от 25.10.2001 № 137-ФЗ «О введении в действие Земельного кодекса Российской Федерации», ч.4 ст. 37 Устава муниципального образования муниципального района «Печора», ст. 37 Устава муниципального образования городского поселения «Печора», руководствуясь Правилами землепользования и застройки муниципального образования городского поселения «Печора», утвержденными решением Совета городского поселения «Печора» от 24.05.2011 № 2-13/103, рассмотрев разработанный ООО «КИПИР» по заказу КУМС МР «Печора», в соответствии с муниципальным контрактом № 0107300012615000012-0129290-01 от 18.09.2015, проект межевания территории, с учетом протокола публичных слушаний от «__» ноября 2015 года и заключения о результатах публичных слушаний от «__» ноября 2015 года по проекту межевания территории, с целью обеспечения её устойчивого развития,

администрация ПОСТАНОВЛЯЕТ:

1. Утвердить проект межевания территории в границах красных линий ул. Мехколонна - 53 и границах жилой застройки в г. Печоре, включающий в себя чертеж межевания территории, на котором отображены красные линии, границы образуемых земельных участков, минимальные отступы жилых зданий от красных линий, границы зон с особыми условиями использования территории, согласно приложению.

2. Настоящее постановление подлежит опубликованию в средствах массовой информации и размещению на официальном сайте администрации муниципального района «Печора» в разделе «Публичные слушания».

3. Контроль за исполнением настоящего постановления возложить на заместителя главы администрации И.В. Норкина.

4. Постановление вступает в силу с момента его опубликования.

И.о. главы администрации

А.В. Ткаченко

УТВЕРЖДЕНО:

Код документа: серия 11.12.1/10.004
 Система менеджмента качества: серия СМ / 01.001



- Легенда обозначения:
- граница зоны
 - граница территории, подлежащая изъятию для государственных нужд
 - граница территории, подлежащая изъятию для государственных нужд
 - объекты недвижимости
 - зоны зеленых насаждений
 - граница территории 100 м в ширину

Информация о территории участка
 (по состоянию на 01.01.2010 г.)

№ участка (категория)	назначение использования	площадь	площадь застроенной территории
участок 1	для размещения объектов недвижимости	1111	1111
участок 2	для размещения объектов недвижимости	1112	1112
участок 3	для размещения объектов недвижимости	1113	1113
участок 4	для размещения объектов недвижимости	1114	1114
участок 5	для размещения объектов недвижимости	1115	1115
участок 6	для размещения объектов недвижимости	1116	1116
участок 7	для размещения объектов недвижимости	1117	1117
участок 8	для размещения объектов недвижимости	1118	1118

Исполнитель: ООО «СЭ»			
№ п/п	Ф.И.О.	Подпись	Дата
1	Иванов И.И.	<i>(подпись)</i>	01.01.2010
2	Петров П.П.	<i>(подпись)</i>	01.01.2010
3	Сидоров С.С.	<i>(подпись)</i>	01.01.2010
4	Давыдов Д.Д.	<i>(подпись)</i>	01.01.2010
5	Кузнецов К.К.	<i>(подпись)</i>	01.01.2010
6	Лебедев Л.Л.	<i>(подпись)</i>	01.01.2010
7	Морозов М.М.	<i>(подпись)</i>	01.01.2010
8	Новиков Н.Н.	<i>(подпись)</i>	01.01.2010
9	Попов П.П.	<i>(подпись)</i>	01.01.2010
10	Смирнов С.С.	<i>(подпись)</i>	01.01.2010
11	Тихонов Т.Т.	<i>(подпись)</i>	01.01.2010
12	Федотов Ф.Ф.	<i>(подпись)</i>	01.01.2010
13	Харьков Х.Х.	<i>(подпись)</i>	01.01.2010
14	Цыганов Ц.Ц.	<i>(подпись)</i>	01.01.2010
15	Чайков Ч.Ч.	<i>(подпись)</i>	01.01.2010
16	Шаронов Ш.Ш.	<i>(подпись)</i>	01.01.2010
17	Щеголов Щ.Щ.	<i>(подпись)</i>	01.01.2010
18	Юрьев Ю.Ю.	<i>(подпись)</i>	01.01.2010
19	Яковлев Я.Я.	<i>(подпись)</i>	01.01.2010
20	Зайцев З.З.	<i>(подпись)</i>	01.01.2010

**ПОСТАНОВЛЕНИЕ
ШУӨМ
(ПРОЕКТ)**

«__» ноября 2015 г.
г. Печора, Республика Коми

№ _____

Об утверждении проекта межевания территории в границах красных линий ул. Московская - ул. 8-е Марта и границах жилой застройки в г. Печоре

В соответствии со статьей 41, 43, 46 Градостроительного кодекса Российской Федерации, п.2 ст. 3.3 Федерального закона от 25.10.2001 № 137-ФЗ «О введении в действие Земельного кодекса Российской Федерации», ч.4 ст. 37 Устава муниципального образования муниципального района «Печора», ст. 37 Устава муниципального образования городского поселения «Печора», руководствуясь Правилами землепользования и застройки муниципального образования городского поселения «Печора», утвержденными решением Совета городского поселения «Печора» от 24.05.2011 № 2-13/103, рассмотрев разработанный ООО «КИПИР» по заказу КУМС МР «Печора», в соответствии с муниципальным контрактом № 0107300012615000012-0129290-01 от 18.09.2015, проект межевания территории, с учетом протокола публичных слушаний от «__» ноября 2015 года и заключения о результатах публичных слушаний от «__» ноября 2015 года по проекту межевания территории, с целью обеспечения её устойчивого развития,

администрация ПОСТАНОВЛЯЕТ:

1. Утвердить проект межевания территории, в границах красных линий ул. Московская – ул. 8-е Марта и границах жилой застройки в г. Печоре, включающий в себя чертеж межевания территории, на котором отображены красные линии, границы ранее образованных и образуемых земельных участков, минимальные отступы жилых зданий от красных линий, границы зон с особыми условиями использования территории, согласно приложению.

2. Настоящее постановление подлежит опубликованию в средствах массовой информации и размещению на официальном сайте администрации муниципального района «Печора» в разделе «Публичные слушания».

3 Контроль за исполнением настоящего постановления возложить на заместителя главы администрации И.В. Норкина.

4. Постановление вступает в силу с момента его опубликования.

И.о. главы администрации

А.В. Ткаченко

УТВЕРЖДЕНО:

Кадастровый квартал 11:12:1702005
система координат СК-Печора

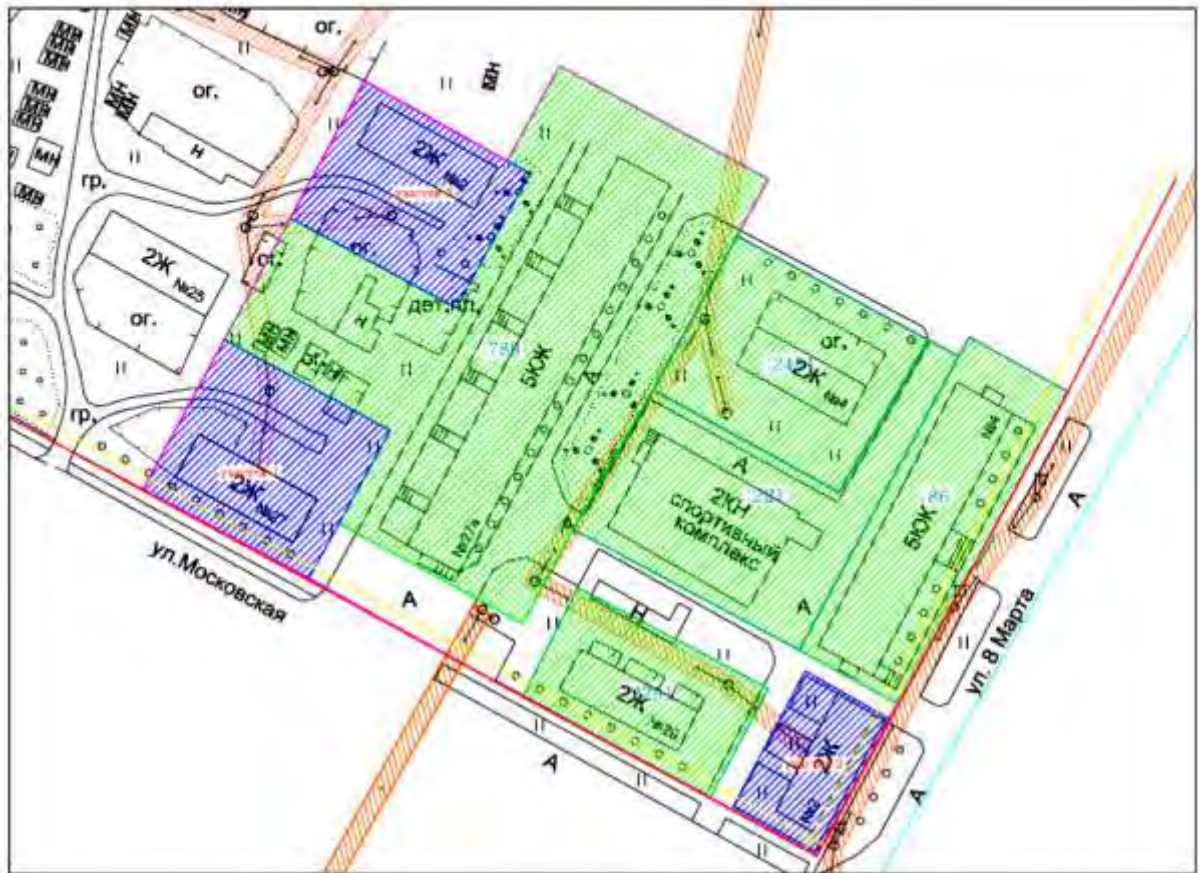

Условные обозначения



- красные линии
- границы территории межселенная
- границы кадастрового квартала
- минимальный доступ жилых зданий от красной линии



- образуемые земельные участки
- ранее учтенные земельные участки
- зона ЛЭП 0,4 км

Жилищная земля и земельные участки

Ранее образованные земельные участки

№ участка/код литеры	разрешенное использование	адрес	площадь кв.м
11:12:1702005:789	для обслуживания многоквартирного жилого дома	ул.Московская, 27а	6645
11:12:1702005:2481	для обслуживания многоквартирного жилого дома	ул.Сталинская, 4	1847
11:12:1702005:221	под спортивный комплекс "Строитель"	ул.8 Марта, 4а	2300
11:12:1702005:98	для обслуживания жилого здания - здания обслуживания	ул.8 Марта, 4	1971
11:12:1702005:2291	для обслуживания многоквартирного жилого дома	ул.Московская, 29	1288

Образуемые земельные участки

участок	для обслуживания многоквартирного жилого дома	адрес	площадь кв.м
участок 1	для обслуживания многоквартирного жилого дома	ул.Московская, 27	1567
участок 2	для обслуживания многоквартирного жилого дома	ул.8 Марта, 2	741
участок 3	для обслуживания многоквартирного жилого дома	ул.Сталинская, 2	1432

г.Печора, ул.Московская - ул. 8-е Марта

Уполномоченный	А.Н. Давыдов	11.15
Нач. отдела	Е.И. Давыдов	11.15
Гендиректор	А.В. Давыдов	11.15
Должность	Инженер	Дата

Проект межевания территории

Страница	Листы	Листов
1/1	1	1

План границ земельных участков
М 1:1000

ООО "ЮИД/ВР"

**ПОСТАНОВЛЕНИЕ
ШУӨМ
(ПРОЕКТ)**

«__» ноября 2015 г.
г. Печора, Республика Коми

№ _____

Об утверждении проекта межевания территории в границах красных линий ул. Московская - ул. Островского и границах жилой застройки в г. Печоре

В соответствии со статьей 41, 43, 46 Градостроительного кодекса Российской Федерации, п.2 ст. 3.3 Федерального закона от 25.10.2001 № 137-ФЗ «О введении в действие Земельного кодекса Российской Федерации», ч.4 ст. 37 Устава муниципального образования муниципального района «Печора», ст. 37 Устава муниципального образования городского поселения «Печора», руководствуясь Правилами землепользования и застройки муниципального образования городского поселения «Печора», утвержденными решением Совета городского поселения «Печора» от 24.05.2011 № 2-13/103, рассмотрев разработанный ООО «КИПИР» по заказу КУМС МР «Печора», в соответствии с муниципальным контрактом № 0107300012615000012-0129290-01 от 18.09.2015, проект межевания территории, с учетом протокола публичных слушаний от «__» ноября 2015 года и заключения о результатах публичных слушаний от «__» ноября 2015 года по проекту межевания территории, с целью обеспечения её устойчивого развития,

администрация ПОСТАНОВЛЯЕТ:

1. Утвердить проект межевания территории, в границах красных линий ул. Московская – ул. Островского и границах жилой застройки в г. Печоре, включающий в себя чертеж межевания территории, на котором отображены красные линии, границы ранее образованных и образуемых земельных участков, минимальные отступы жилых зданий от красных линий, границы зон с особыми условиями использования территории, согласно приложению.

2. Настоящее постановление подлежит опубликованию в средствах массовой информации и размещению на официальном сайте администрации муниципального района «Печора» в разделе «Публичные слушания».

3. Контроль за исполнением настоящего постановления возложить на заместителя главы администрации И.В. Норкина.

4. Постановление вступает в силу с момента его опубликования.

И.о. главы администрации

А.В. Ткаченко

УТВЕРЖДЕНО

Кодовый экземпль 1/12/102/04
 дата утверждения 08.08.2010



- Условные обозначения:
- красные линии - границы микрорайонов
 - зеленые линии - границы кадастровых кварталов
 - синий пунктир - проектный план (ЭП) в 4 впа
 - синие заштрихованные участки - участки зонирования территории
 - зеленые заштрихованные участки - участки зонирования территории
 - оранжевый заштрихованный участок - участок в зоне (ЭП) в 4 впа

схема планировки территории

План образования границ земельных участков

№ участка по плану	фактический размер участка	адрес	площадь кв.м.
1/12/102/04/1442	для образования земельного участка для размещения многоквартирного жилого дома	ул. Московская, № 10	490
1/12/102/04/1412	для образования земельного участка для размещения многоквартирного жилого дома	ул. Ленинградская, № 34	1750
Общая площадь земельных участков			
Участки 1	для размещения многоквартирного жилого дома	ул. Московская, 14	579
Участки 2	с/х-подсобный земельный участок		923

Ген. директор ООО «АИР» Иванов А.В.	Исполнительный директор ООО «АИР» Сидоров А.В.	Исполнительный директор ООО «АИР» Иванов А.В.	Исполнительный директор ООО «АИР» Иванов А.В.
Итого земельные участки - 4			
Итого земельные участки - 4			
Полиграф ООО «АИР»			

**ПОСТАНОВЛЕНИЕ
ШУӨМ
(ПРОЕКТ)**

«__» ноября 2015 г.
г. Печора, Республика Коми

№ _____

Об утверждении проекта межевания территории
в границах красных линий ул. Октябрьская и
границах жилой застройки в г. Печоре

В соответствии со статьей 41, 43, 46 Градостроительного кодекса Российской Федерации, п.2 ст. 3.3 Федерального закона от 25.10.2001 № 137-ФЗ «О введении в действие Земельного кодекса Российской Федерации», ч.4 ст. 37 Устава муниципального образования муниципального района «Печора», ст. 37 Устава муниципального образования городского поселения «Печора», руководствуясь Правилами землепользования и застройки муниципального образования городского поселения «Печора», утвержденными решением Совета городского поселения «Печора» от 24.05.2011 № 2-13/103, рассмотрев разработанный ООО «КИПИР» по заказу КУМС МР «Печора», в соответствии с муниципальным контрактом № 0107300012615000012-0129290-01 от 18.09.2015, проект межевания территории, с учетом протокола публичных слушаний от «__» ноября 2015 года и заключения о результатах публичных слушаний от «__» ноября 2015 года по проекту межевания территории, с целью обеспечения её устойчивого развития,

администрация ПОСТАНОВЛЯЕТ:

1. Утвердить проект межевания территории в границах красных линий ул. Октябрьская и границах жилой застройки в г. Печоре, включающий в себя чертеж межевания территории, на котором отображены красные линии, границы ранее образованных и образуемых земельных участков, минимальные отступы жилых зданий от красных линий, границы зон с особыми условиями использования территории, согласно приложению.

2. Настоящее постановление подлежит опубликованию в средствах массовой информации и размещению на официальном сайте администрации муниципального района «Печора» в разделе «Публичные слушания».

3. Контроль за исполнением настоящего постановления возложить на заместителя главы администрации И.В. Норкина.

4. Постановление вступает в силу с момента его опубликования.

И.о. главы администрации

А.В. Ткаченко

УТВЕРЖДЕНО:

Кадастровый квартал 11:12:1702004
система координат СК г.Печора



экспликация земельных участков

№ участка/кад номер	Разрешенное использование	Адрес	Площадь, кв.м
<i>Ранее образованные земельные участки</i>			
11:12:1702004:1437	для обслуживания одноэтажного многоквартирного жилого дома	ул. Октябрьская, 8	800
<i>Образуемые земельные участки</i>			
участок 1	для обслуживания многоквартирного жилого дома	ул. Октябрьская, 2	1548
участок 2	для обслуживания многоквартирного жилого дома	ул. Октябрьская, 6	1169
участок 3	для обслуживания многоквартирного жилого дома	ул. Октябрьская, 10	1193

г.Печора, ул. Октябрьская						
Тех. Директор	Баранов А.Н.	31.15	Проект межевания территории	Стадия	Лист	Листов
Нач. отдела	Дресвицкий Е.Н.	11.15		РП	1	1
Геодезист	Шадрин А.В.	11.15				
Должность	Фамилия	Подпись		Дата		
			План границ земельных участков М 1:1000	ООО "КИПИР"		

**ПОСТАНОВЛЕНИЕ
ШУӨМ
(ПРОЕКТ)**

«__» ноября 2015 г.
г. Печора, Республика Коми

№ _____

Об утверждении проекта межевания территории в границах красных линий ул. Первомайская - ул. Советская – ул. Пионерская и границах жилой застройки в г. Печоре

В соответствии со статьей 41, 43, 46 Градостроительного кодекса Российской Федерации, п.2 ст. 3.3 Федерального закона от 25.10.2001 № 137-ФЗ «О введении в действие Земельного кодекса Российской Федерации», ч.4 ст. 37 Устава муниципального образования муниципального района «Печора», ст. 37 Устава муниципального образования городского поселения «Печора», руководствуясь Правилами землепользования и застройки муниципального образования городского поселения «Печора», утвержденными решением Совета городского поселения «Печора» от 24.05.2011 № 2-13/103, рассмотрев разработанный ООО «КИПИР» по заказу КУМС МР «Печора», в соответствии с муниципальным контрактом № 0107300012615000012-0129290-01 от 18.09.2015, проект межевания территории, с учетом протокола публичных слушаний от «__» ноября 2015 года и заключения о результатах публичных слушаний от «__» ноября 2015 года по проекту межевания территории, с целью обеспечения её устойчивого развития,

администрация ПОСТАНОВЛЯЕТ:

1. Утвердить проект межевания территории, в границах красных линий ул. Первомайская – ул. Советская – ул. Пионерская и границах жилой застройки в г. Печоре, включающий в себя чертеж межевания территории, на котором отображены красные линии, границы ранее образованных и образуемых земельных участков, минимальные отступы жилых зданий от красных линий, границы зон с особыми условиями использования территории, согласно приложению.

2. Настоящее постановление подлежит опубликованию в средствах массовой информации и размещению на официальном сайте администрации муниципального района «Печора» в разделе «Публичные слушания».

3. Контроль за исполнением настоящего постановления возложить на заместителя главы администрации И.В. Норкина.

4. Постановление вступает в силу с момента его опубликования.

И.о. главы администрации

А.В. Ткаченко



Зеленые (ландшафтные) участки
Решение об образовании земельных участков

№ участка/квартала	разрешенное использование	адрес	площадь
11-12-1762003-2478	для размещения объектов и объектов инфраструктуры	ул. Советская, 41	1180
11-12-1762003-2243	для размещения объектов и объектов инфраструктуры	ул. Гасперовская, 28	1428
11-12-1762003-2152	для размещения объектов и объектов инфраструктуры	ул. Гасперовская, 28	1387
11-12-1762003-1143	для размещения объектов и объектов инфраструктуры	ул. Первомайская, 23	7104
11-12-1762003-1144	для размещения объектов и объектов инфраструктуры	ул. Первомайская, 23	4472

Объекты инженерной инфраструктуры

участок	для размещения объектов инженерной инфраструктуры	адрес	площадь
участок 1	для размещения объектов инженерной инфраструктуры	ул. Первомайская, 28	1509
участок 2	для размещения объектов инженерной инфраструктуры	ул. Первомайская, 23	1276
участок 3	для размещения объектов инженерной инфраструктуры	ул. Гасперовская, 30	1721

Условные обозначения

- граница зоны
- граница территории участка
- граница территории участка
- граница территории участка
- объект инженерной инфраструктуры
- объект инженерной инфраструктуры
- объект инженерной инфраструктуры

			г. Пермь, ул. Первомайская - ул. Гасперовская		
			№ документа	Дата документа	Статус документа
№ документа	Дата документа	Статус документа	№ документа	Дата документа	Статус документа
План градостроительного участка № 1.000			000/14/001		

**ПОСТАНОВЛЕНИЕ
ШУӨМ
(ПРОЕКТ)**

«__» ноября 2015 г.
г. Печора, Республика Коми

№ _____

Об утверждении проекта межевания территории в границах красных линий ул. Пионерская - ул. Советская и границах жилой застройки в г. Печоре

В соответствии со статьей 41, 43, 46 Градостроительного кодекса Российской Федерации, п.2 ст. 3.3 Федерального закона от 25.10.2001 № 137-ФЗ «О введении в действие Земельного кодекса Российской Федерации», ч.4 ст. 37 Устава муниципального образования муниципального района «Печора», ст. 37 Устава муниципального образования городского поселения «Печора», руководствуясь Правилами землепользования и застройки муниципального образования городского поселения «Печора», утвержденными решением Совета городского поселения «Печора» от 24.05.2011 № 2-13/103, рассмотрев разработанный ООО «КИПИР» по заказу КУМС МР «Печора», в соответствии с муниципальным контрактом № 0107300012615000012-0129290-01 от 18.09.2015, проект межевания территории, с учетом протокола публичных слушаний от «__» ноября 2015 года и заключения о результатах публичных слушаний от «__» ноября 2015 года по проекту межевания территории, с целью обеспечения её устойчивого развития,

администрация ПОСТАНОВЛЯЕТ:

1. Утвердить проект межевания территории, в границах красных линий ул. Пионерская – ул. Советская и границах жилой застройки в г. Печоре, включающий в себя чертеж межевания территории, на котором отображены красные линии, границы ранее образованных и образуемых земельных участков, минимальные отступы жилых зданий от красных линий, границы зон с особыми условиями использования территории, согласно приложению.

2. Настоящее постановление подлежит опубликованию в средствах массовой информации и размещению на официальном сайте администрации муниципального района «Печора» в разделе «Публичные слушания».

3. Контроль за исполнением настоящего постановления возложить на заместителя главы администрации И.В. Норкина.

4. Постановление вступает в силу с момента его опубликования.

И.о. главы администрации

А.В. Ткаченко

УТВЕРЖДЕНО:

Кадастровый квартал 11:12:1702005
система координат СК-2 Петрозаводска



Условные обозначения:

- красные линии
- границы территории нежилых зданий
- границы кадастрового квартала
- минимальный отступ жилого здания от красной линии
- образующие земельные участки
- ранее указанные земельные участки
- охранная зона ТСМ 0,4 кВт

Экспликация земельных участков

Ранее образованные земельные участки

№ участка/код измер.	разрешенное использование	адрес	площадь, кв.м.
11:12:1702005-2485	для обслуживания многоквартирного жилого дома	ул.Пионерская, 13	1210

Образующие земельные участки

участок 1	для обслуживания многоквартирного жилого дома	ул.Советская,10	1441
участок 2	среднетяжелая застройка		1438
участок 3	для обслуживания многоквартирного жилого дома	ул.Советская,32	1366
участок 4	для обслуживания многоквартирного жилого дома	ул.Советская,34	1439
участок 5	для обслуживания многоквартирного жилого дома	ул.Пионерская,9	1644
участок 6	для обслуживания многоквартирного жилого дома	ул.Н.Островского,9	1479
участок 7	для обслуживания многоквартирного жилого дома	ул.Н.Островского,7	1383
участок 8	для перераспределения со смежными земельными участками		205

г.Петрозаводск, ул. Пионерская - ул. Советская

Ген. Директор	Барбарова Ю.И.	11.11.15	
Нач. отдела	Бреславская Е.Н.	11.11.15	
Геоделист	Шадрин А.В.	11.11.15	
Должность	Фамилия	Подпись	Дата

Проект нежилых территорий

Стандарт	Лист	Листов
ФТ	1	1

План границ земельных участков
М 1:1000

ООО "КИМ"



**ПОСТАНОВЛЕНИЕ
ШУӨМ
(ПРОЕКТ)**

«__» ноября 2015 г.
г. Печора, Республика Коми

№ _____

Об утверждении проекта межевания территории в границах ул. Путейская и производственной зоны в г. Печоре

В соответствии со статьей 41, 43, 46 Градостроительного кодекса Российской Федерации, п.2 ст. 3.3 Федерального закона от 25.10.2001 № 137-ФЗ «О введении в действие Земельного кодекса Российской Федерации», ч.4 ст. 37 Устава муниципального образования муниципального района «Печора», ст. 37 Устава муниципального образования городского поселения «Печора», руководствуясь Правилами землепользования и застройки муниципального образования городского поселения «Печора», утвержденными решением Совета городского поселения «Печора» от 24.05.2011 № 2-13/103, рассмотрев разработанный ООО «КИПИР» по заказу КУМС МР «Печора», в соответствии с муниципальным контрактом № 0107300012615000012-0129290-01 от 18.09.2015, проект межевания территории, с учетом протокола публичных слушаний от «__» ноября 2015 года и заключения о результатах публичных слушаний от «__» ноября 2015 года по проекту межевания территории, с целью обеспечения её устойчивого развития,

администрация ПОСТАНОВЛЯЕТ:

1. Утвердить проект межевания территории в границах ул. Путейская и производственной зоны в г. Печоре, включающий в себя чертеж межевания территории, на котором отображены красные линии, границы образуемого земельного участка, границы зон с особыми условиями использования территории, согласно приложению.

2. Настоящее постановление подлежит опубликованию в средствах массовой информации и размещению на официальном сайте администрации муниципального района «Печора» в разделе «Публичные слушания».

3. Контроль за исполнением настоящего постановления возложить на заместителя главы администрации И.В. Норкина.

4. Постановление вступает в силу с момента его опубликования.

И.о. главы администрации







А.В. Ткаченко

УТВЕРЖДЕНО:

Кадастровый квартал 11:12:1703003
система координат СК 2.Печора



условные обозначения:

-  -красные линии
-  -границы территории межевания
-  -границы кадастрового квартала
-  -образуемые земельные участки
-  -ранее учтенные земельные участки
-  -ранее учтенные земельные участки подлежащие уточнению
-  -охранная зона ЛЭП 0,4 квт

эспликация земельных участков

№ участка/кад.номер	Разрешенное использование	Адрес	Площадь, кв.м
<i>Образуемые земельные участки</i>			
участок 1	для обслуживания многоквартирного жилого дома	ул.Путьейская, 1	2018

			г.Печора, ул. Путьейская				
Тех.Директор	Барашов И.И.		11.15	Проект межевания территории	Стадия	Лист	Листов
Нач.отдела	Дресвянкина Е.И.		11.15		РП	1	1
Геодезист	Шадрин А.В.		11.15	План границ земельных участков М 1:1000	ООО "КИПИР" 		
Должность	Фамилия	Подпись	Дата				

Фонит А.А.

**ПОСТАНОВЛЕНИЕ
ШУӨМ
(ПРОЕКТ)**

«__» ноября 2015 г.
г. Печора, Республика Коми

№ _____

Об утверждении проекта межевания территории в границах красных линий ул. Гагарина – пер. Октябрьский и границах жилой застройки в п. Озерный, г. Печора Республики Коми

В соответствии со статьей 41, 43, 46 Градостроительного кодекса Российской Федерации, п.2 ст. 3.3 Федерального закона от 25.10.2001 № 137-ФЗ «О введении в действие Земельного кодекса Российской Федерации», рассмотрев разработанный ООО «КИПИР» по заказу КУМС МР «Печора», в соответствии с муниципальным контрактом № 0107300012615000011-0129290-01 от 18.09.2015, проект межевания территории, с учетом протокола публичных слушаний от «__» ноября 2015 года и заключения о результатах публичных слушаний от «__» ноября 2015 года по проекту межевания территории, с целью обеспечения её устойчивого развития,

администрация ПОСТАНОВЛЯЕТ:

1. Утвердить проект межевания территории, в границах красных линий ул. Гагарина – пер. Октябрьский и границах жилой застройки в п. Озерный, г. Печора Республики Коми, включающий в себя чертеж межевания территории, на котором отображены красные линии, границы образуемых земельных участков, границы зон с особыми условиями использования территории, согласно приложению.

2. Настоящее постановление подлежит опубликованию в средствах массовой информации и размещению на официальном сайте администрации муниципального района «Печора» в разделе «Публичные слушания».

3. Контроль за исполнением настоящего постановления возложить на заместителя главы администрации И.В. Норкина.

4. Постановление вступает в силу с момента его опубликования.

И.о. главы администрации

А.В. Ткаченко

УТВЕРЖДЕНО:

кадастровый квартал 11:12:1801001
система координат - СК г. Печора





экспликация земельных участков

- участок 1 для обслуживания многоквартирного жилого дома по ул. Гагарина, 5 680 кв.м
- участок 2 для обслуживания многоквартирного жилого дома по ул. Гагарина, 9 1178 кв.м

условные обозначения:

-  -красные линии
-  -под существующие жилые дома
-  -ранее учтенные земельные участки
-  -охранная зона ЛЭП 0,4 кВт
-  -границы территории межевания

				Озерный, ул. Гагарина - пер. Октябрьский		
				Стадия	Лист	Листов
Тех. Директор	Барашов А.Н.	11.15	Проект межевания территории	РП	1	1
Нач. отдела	Дреслякина Е.Н.	11.15				
Геодезист	Шадрин А.В.	11.15				
Должность	Фамилия	Подпись				
План границ земельных участков М 1:1000				ООО "КИПИР" 		

**ПОСТАНОВЛЕНИЕ
ШУӨМ
(ПРОЕКТ)**

«__» ноября 2015 г.
г. Печора, Республика Коми

№ _____

Об утверждении проекта межевания территории в границах красных линий ул. Запрудная и границах жилой застройки в п. Озерный, г. Печора Республики Коми

В соответствии со статьей 41, 43, 46 Градостроительного кодекса Российской Федерации, п.2 ст. 3.3 Федерального закона от 25.10.2001 № 137-ФЗ «О введении в действие Земельного кодекса Российской Федерации», рассмотрев разработанный ООО «КИПИР» по заказу КУМС МР «Печора», в соответствии с муниципальным контрактом № 0107300012615000011-0129290-01 от 18.09.2015, проект межевания территории, с учетом протокола публичных слушаний от «__» ноября 2015 года и заключения о результатах публичных слушаний от «__» ноября 2015 года по проекту межевания территории, с целью обеспечения её устойчивого развития,

администрация ПОСТАНОВЛЯЕТ:

1. Утвердить проект межевания территории, в границах красных линий ул. Запрудная и границах жилой застройки в п. Озерный, г. Печора Республики Коми, включающий в себя чертеж межевания территории, на котором отображены красные линии, границы образуемых земельных участков, границы зон с особыми условиями использования территории, согласно приложению.

2. Настоящее постановление подлежит опубликованию в средствах массовой информации и размещению на официальном сайте администрации муниципального района «Печора» в разделе «Публичные слушания».

3. Контроль за исполнением настоящего постановления возложить на заместителя главы администрации И.В. Норкина.

4. Постановление вступает в силу с момента его опубликования.



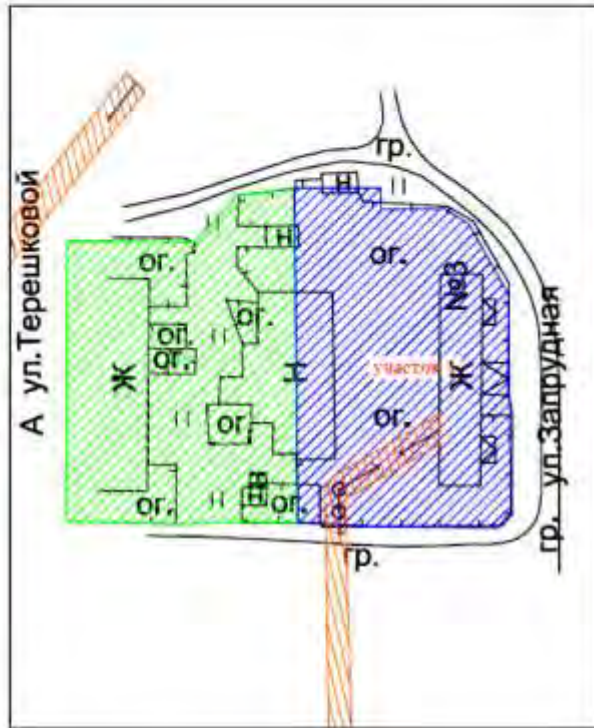

И.о. главы администрации

А.В. Ткаченко

УТВЕРЖДЕНО:





условные обозначения:

-  -красные линии
-  -границы территории межевания
-  -под существующие жилые дома
-  -ранее учтенные земельные участки
-  -охранная зона ЛЭП 0,4 кВт

экспликация земельных участков

участок 1 для обслуживания многоквартирного жилого дома по ул. Запрудная, 3 1591 кв.м

			п.Озерный, ул. Запрудная		
Нач.отдела Дресвянкин Е.М.	11.15	План границ земельных участков М 1:1000	РП	1	1
Геодезист Шадрин А.В.	11.15				
Должность	Фамилия	Подпись	Дата	ООО "КИПИР" 	

**ПОСТАНОВЛЕНИЕ
ШУӨМ
(ПРОЕКТ)**

«__» ноября 2015 г.
г. Печора, Республика Коми

№ _____

Об утверждении проекта межевания территории в границах красных линий ул. Парковая и границах жилой застройки в п. Кедровый Шор, г. Печора Республики Коми

В соответствии со статьей 41, 43, 46 Градостроительного кодекса Российской Федерации, п.2 ст. 3.3 Федерального закона от 25.10.2001 № 137-ФЗ «О введении в действие Земельного кодекса Российской Федерации», рассмотрев разработанный ООО «КИПИР» по заказу КУМС МР «Печора», в соответствии с муниципальным контрактом № 0107300012615000011-0129290-01 от 18.09.2015, проект межевания территории, с учетом протокола публичных слушаний от «__» ноября 2015 года и заключения о результатах публичных слушаний от «__» ноября 2015 года по проекту межевания территории, с целью обеспечения её устойчивого развития,

администрация ПОСТАНОВЛЯЕТ:

1. Утвердить проект межевания территории, в границах красных линий ул. Парковая и границах жилой застройки в п. Кедровый Шор, г. Печора Республики Коми, включающий в себя чертеж межевания территории, на котором отображены красные линии, границы образуемых земельных участков, границы зон с особыми условиями использования территории, согласно приложению.

2. Настоящее постановление подлежит опубликованию в средствах массовой информации и размещению на официальном сайте администрации муниципального района «Печора» в разделе «Публичные слушания».

3. Контроль за исполнением настоящего постановления возложить на заместителя главы администрации И.В. Норкина.

4. Постановление вступает в силу с момента его опубликования.

И.о. главы администрации

А.В. Ткаченко

УТВЕРЖДЕНО:

кадастровый квартал 11:12:2201001
система координат - СК 63 Q5

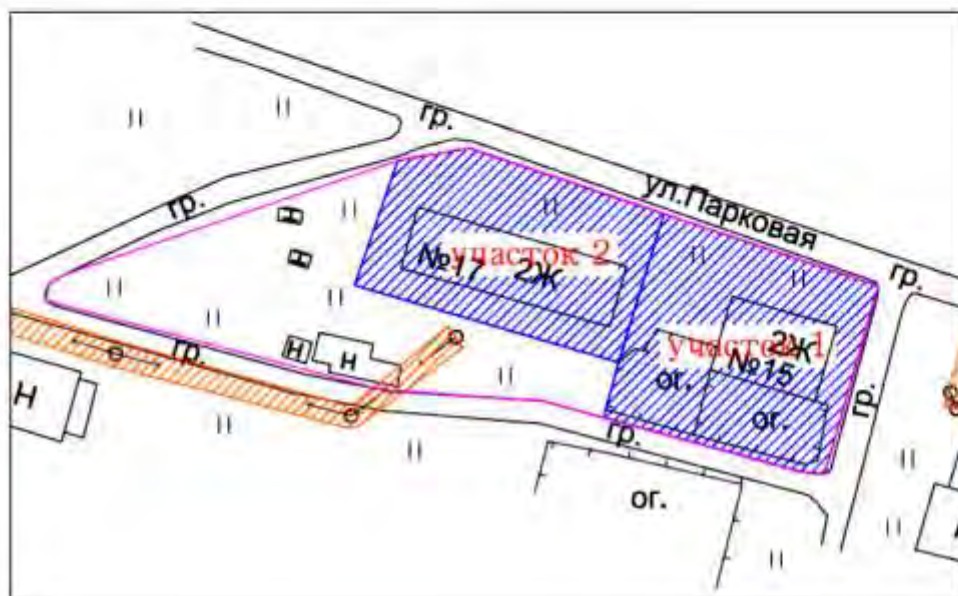

экспликация земельных участков

- участок 1 для обслуживания многоквартирного жилого дома по ул. Парковая, 15 1143 кв.м
- участок 2 для обслуживания многоквартирного жилого дома по ул. Парковая, 17 1041 кв.м

условные обозначения:

- красные линии
- границы территории межевания
- под существующие жилые дома
- ранее учтенные земельные участки
- охранная зона ЛЭП 0,4 квт

				п. Кедровый Шор, ул. Парковая		
Тех. Директор	Барашков Э.Н.	15.05.2015	Проект межевания территории План границ земельных участков М 1:1000	Стадия	Лист	Листов
Нач. отдела	Дресвикина Е.Н.	15.05.2015		РП	1	1
Геодезист	Шадрин А.В.	15.05.2015				
Должность	Фамилия	Подпись Дата				
				ООО "КИПИР"		

**ПОСТАНОВЛЕНИЕ
ШУӨМ
(ПРОЕКТ)**

«__» ноября 2015 г.
г. Печора, Республика Коми

№ _____

Об утверждении проекта межевания территории в границах красных линий ул. Терешковой – ул. Центральная и границах жилой застройки в п. Озерный, г. Печора Республики Коми

В соответствии со статьей 41, 43, 46 Градостроительного кодекса Российской Федерации, п.2 ст. 3.3 Федерального закона от 25.10.2001 № 137-ФЗ «О введении в действие Земельного кодекса Российской Федерации», рассмотрев разработанный ООО «КИПИР» по заказу КУМС МР «Печора», в соответствии с муниципальным контрактом № 0107300012615000011-0129290-01 от 18.09.2015, проект межевания территории, с учетом протокола публичных слушаний от «__» ноября 2015 года и заключения о результатах публичных слушаний от «__» ноября 2015 года по проекту межевания территории, с целью обеспечения её устойчивого развития,

администрация ПОСТАНОВЛЯЕТ:

1. Утвердить проект межевания территории, в границах красных линий ул. Терешковой – ул. Центральная и границах жилой застройки в п. Озерный, г. Печора Республики Коми, включающий в себя чертеж межевания территории, на котором отображены красные линии, границы образуемых земельных участков, границы зон с особыми условиями использования территории, согласно приложению.

2. Настоящее постановление подлежит опубликованию в средствах массовой информации и размещению на официальном сайте администрации муниципального района «Печора» в разделе «Публичные слушания».

3. Контроль за исполнением настоящего постановления возложить на заместителя главы администрации И.В. Норкина.

4. Постановление вступает в силу с момента его опубликования.

И.о. главы администрации

А.В. Ткаченко

УТВЕРЖДЕНО:

кадастровый квартал 11:12:1801001

система координат - СК 2.Печора

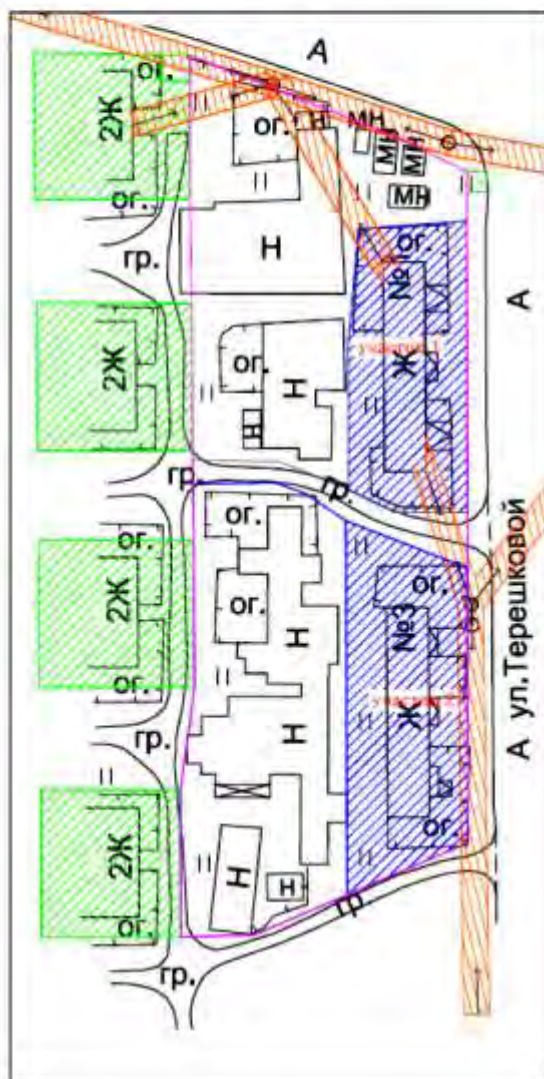

эспликация земельных участков

- уч. 1 для обслуживания многоквартирного жилого дома по ул. Терешковой, 1 807 кв.м
- уч. 2 для обслуживания многоквартирного жилого дома по ул. Терешковой, 3 963 кв.м

условные обозначения:

- красные линии
- границы территории межевания
- под существующие жилые дома
- ранее учтенные земельные участки
- охранная зона ЛЭП 0,4 кВт

Тех. Директор	Дресвякина Е.Н.	11.15	
Нач. отдела	Шарин А.В.	11.15	
Геодезист	Фамилия	Подпись	Дата
Должность			

п. Озерный, ул. Терешковой - ул. Центральная

Проект межевания территории

Стадия	Лист	Листов
РП	1	1

План границ земельных участков
М 1:1000

ООО "КИПИР"



**ПОСТАНОВЛЕНИЕ
ШУӨМ
(ПРОЕКТ)**

«__» ноября 2015 г.
г. Печора, Республика Коми

№ _____

Об утверждении проекта межевания территории в границах красных линий ул. Центральная и границах жилой застройки в п. Озерный, г. Печора Республики Коми

В соответствии со статьей 41, 43, 46 Градостроительного кодекса Российской Федерации, п.2 ст. 3.3 Федерального закона от 25.10.2001 № 137-ФЗ «О введении в действие Земельного кодекса Российской Федерации», рассмотрев разработанный ООО «КИПИР» по заказу КУМС МР «Печора», в соответствии с муниципальным контрактом № 0107300012615000011-0129290-01 от 18.09.2015, проект межевания территории, с учетом протокола публичных слушаний от «__» ноября 2015 года и заключения о результатах публичных слушаний от «__» ноября 2015 года по проекту межевания территории, с целью обеспечения её устойчивого развития,

администрация ПОСТАНОВЛЯЕТ:

1. Утвердить проект межевания территории, в границах красных линий ул. Центральная и границах жилой застройки в п. Озерный, г. Печора Республики Коми, включающий в себя чертеж межевания территории, на котором отображены красные линии, границы образуемых земельных участков, границы зон с особыми условиями использования территории, согласно приложению.

2. Настоящее постановление подлежит опубликованию в средствах массовой информации и размещению на официальном сайте администрации муниципального района «Печора» в разделе «Публичные слушания».

3. Контроль за исполнением настоящего постановления возложить на заместителя главы администрации И.В. Норкина.

4. Постановление вступает в силу с момента его опубликования.

И.о. главы администрации

А.В. Ткаченко

УТВЕРЖДЕНО:

кадастровый квартал 11:12:1801001
система координат - СК 2. Печора





экспликация земельных участков

- участок 1 для обслуживания многоквартирного жилого дома по ул. Центральной, 12 1412 кв.м
- участок 2 для обслуживания многоквартирного жилого дома по ул. Центральной, 10 1180 кв.м

условные обозначения:

-  -красные линии
-  -границы территории межевания
-  -под существующие жилые дома
-  -ранее учтенные земельные участки
-  -охранная зона ЛЭП 0,4 квт

				п.Озерный, ул. Центральная		
				Тех.Директор	Баранов А.Н.	11.15
				Нач.отдела	Дресвянская Е.Н.	11.15
Геодезист Шадрин А.В. 11.15				Стадия	Лист	Листов
Должность Фамилия Подпись Дата				РП	1	1
План границ земельных участков М 1:1000				ООО "КИПИР"		

**ПОСТАНОВЛЕНИЕ
ШУӨМ
(ПРОЕКТ)**

«__» ноября 2015 г.
г. Печора, Республика Коми

№ _____

Об утверждении проекта межевания территории в границах красных линий ул. Центральная и границах жилой застройки в п. Озерный, г. Печора Республики Коми

В соответствии со статьей 41, 43, 46 Градостроительного кодекса Российской Федерации, п.2 ст. 3.3 Федерального закона от 25.10.2001 № 137-ФЗ «О введении в действие Земельного кодекса Российской Федерации», рассмотрев разработанный ООО «КИПИР» по заказу КУМС МР «Печора», в соответствии с муниципальным контрактом № 0107300012615000011-0129290-01 от 18.09.2015, проект межевания территории, с учетом протокола публичных слушаний от «__» ноября 2015 года и заключения о результатах публичных слушаний от «__» ноября 2015 года по проекту межевания территории, с целью обеспечения её устойчивого развития,

администрация ПОСТАНОВЛЯЕТ:

1. Утвердить проект межевания территории, в границах красных линий ул. Центральная и границах жилой застройки в п. Озерный, г. Печора Республики Коми, включающий в себя чертеж межевания территории, на котором отображены красные линии, границы образуемых земельных участков, границы зон с особыми условиями использования территории, согласно приложению.

2. Настоящее постановление подлежит опубликованию в средствах массовой информации и размещению на официальном сайте администрации муниципального района «Печора» в разделе «Публичные слушания».

3. Контроль за исполнением настоящего постановления возложить на заместителя главы администрации И.В. Норкина.

4. Постановление вступает в силу с момента его опубликования.

И.о. главы администрации

А.В. Ткаченко



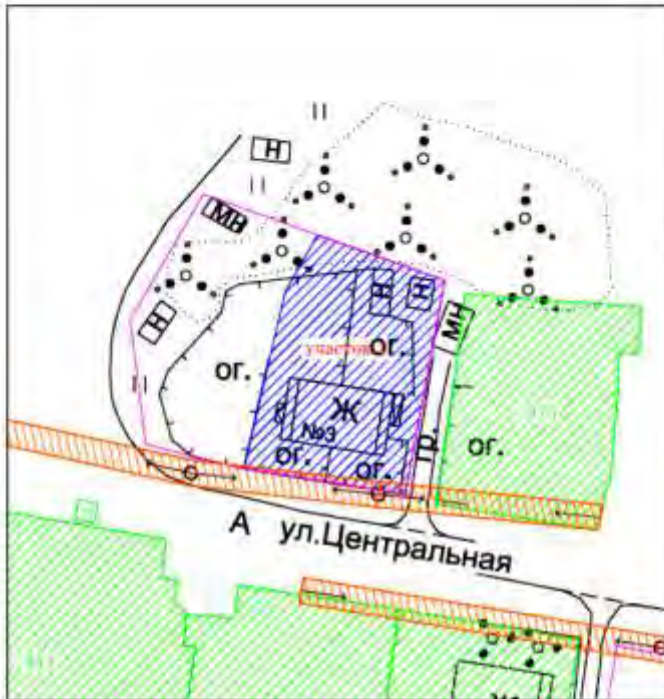



УТВЕРЖДЕНО:





экспликация земельных участков

для обслуживания многоквартирного
жилого дома по ул. Центральной, 3 884 кв.м

условные обозначения:

-  -красные линии
-  -границы территории межевания
-  -границы кадастрового квартала
-  -под существующие жилые дома
-  -ранее учтенные земельные участки
-  -под проезды
-  -охранная зона ЛЭП 0,4 квт

				п.Озерный, ул. Центральная		
				Тех. Директор	Борисов А.Н.	11.15
Нач. отдела	Дресвягина Е.Н.	11.15	РП	1	1	
Геодезист	Шадрин А.В.	11.15				План границ земельных участков М 1:1000
Должность	Фамилия	Подпись	Дата	ООО "КИПР" 		

**ПОСТАНОВЛЕНИЕ
ШУӨМ
(ПРОЕКТ)**

«__» ноября 2015 г.
г. Печора, Республика Коми

№ _____

Об утверждении проекта межевания территории в границах красных линий ул. Школьная и границах жилой застройки в п. Красный Яг, г. Печора Республики Коми

В соответствии со статьей 41, 43, 46 Градостроительного кодекса Российской Федерации, п.2 ст. 3.3 Федерального закона от 25.10.2001 № 137-ФЗ «О введении в действие Земельного кодекса Российской Федерации», рассмотрев разработанный ООО «КИПИР» по заказу КУМС МР «Печора», в соответствии с муниципальным контрактом № 0107300012615000011-0129290-01 от 18.09.2015, проект межевания территории, с учетом протокола публичных слушаний от «__» ноября 2015 года и заключения о результатах публичных слушаний от «__» ноября 2015 года по проекту межевания территории, с целью обеспечения её устойчивого развития,

администрация ПОСТАНОВЛЯЕТ:

1. Утвердить проект межевания территории, в границах красных линий ул. Школьная и границах жилой застройки в п. Красный Яг, г. Печора Республики Коми, включающий в себя чертеж межевания территории, на котором отображены красные линии, границы образуемых земельных участков, границы зон с особыми условиями использования территории, согласно приложению.

2. Настоящее постановление подлежит опубликованию в средствах массовой информации и размещению на официальном сайте администрации муниципального района «Печора» в разделе «Публичные слушания».

3. Контроль за исполнением настоящего постановления возложить на заместителя главы администрации И.В. Норкина.

4. Постановление вступает в силу с момента его опубликования.

И.о. главы администрации

А.В. Ткаченко

УТВЕРЖДЕНО:



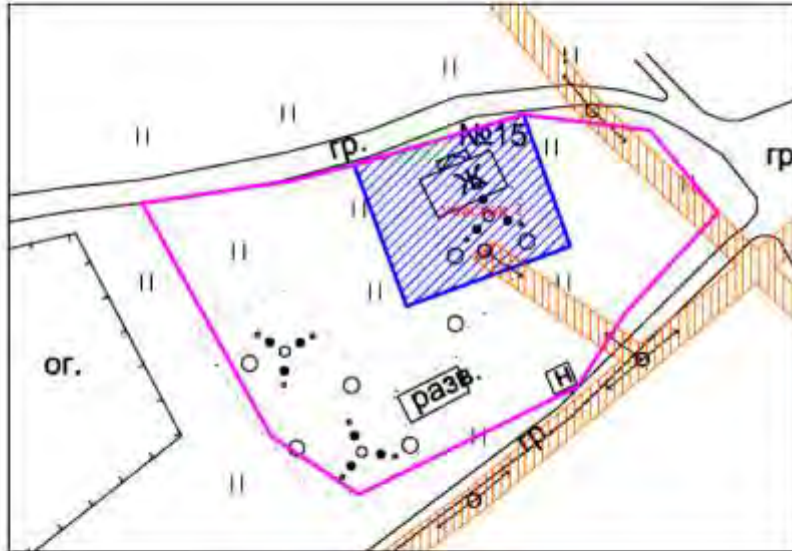

кадастровый квартал 11:12:1901001
система координат - СК 63 Q5



экспликация земельных участков

участок 1 для обслуживания многоквартирного жилого дома по ул.Школьная,15 612 кв.м

условные обозначения:

-  -красные линии
-  -границы территории межевания
-  -под существующие жилые дома
-  -ранее учтенные земельные участки
-  -охранная зона ЛЭП 0,4 квт

			п.Красный-Яз, ул. Школьная			
Тех.Директор	Борисов А.Н.	11.15	Проект межевания территории	Стадия	Лист	Листов
Нач.отдела	Дресвикина Е.Н.	11.15		РП	1	1
Геодезист	Шадран А.В.	11.15				
Должность	Фамилия	Подпись		Дата		
			План границ земельных участков М 1:1000			
			ООО "КИПИР" 			

ИЗДАНИЕ СОВЕТА И АДМИНИСТРАЦИИ
МУНИЦИПАЛЬНОГО РАЙОНА «ПЕЧОРА»

Редколлегия:

Кислицын С.П. – руководитель редколлегии;

Романова В.А. – ответственный секретарь редколлегии;

Решетникова И.Н. – член редколлегии;

Станишевская Е.П. – член редколлегии;

Фетисова О.И. – член редколлегии.

Адрес редакции: 169600 Республика Коми
г.Печора,
ул. Ленинградская 15
телефон 8 (82142) 7-30-46
e-mail: mr_pechora@mail.ru

официальный сайт администрации МР «Печора»
<http://pechoraonline.ru>

Подписано в печать 13 ноября 2015 г. Тираж 39 экз. Формат А4.
Распространяется бесплатно

Отпечатано в администрации муниципального района «Печора».
169600, Республика Коми, г. Печора, ул. Ленинградская, 15, каб.303, 409.